

114年自由盃國小組個人桌球錦標賽比賽時間表(一)

日期	時間	男生10歲組		男生11歲組		男生12歲組	
		雙打	單打	雙打	單打	雙打	單打
4 月 7 日 (一)	08:00	報 到					
	08:30	開幕典禮					
	09:00	(1 ~ 144)					
	12:00	(145 ~ 208)					
	13:30	(209 ~ 240)					
	14:00	(241 ~ .. ~ 271)	1 ~ 64				
	16:00 ~ 18:00		65 ~ 128				
4 月 8 日 (二)	08:30		129 ~ 256				
	11:30		257 ~ 384				
	14:30		385 ~ 512				
	17:30 ~ 19:00		513 ~ 576				
4 月 9 日 (三)	08:30		577 ~ 608				
	09:00		609 ~ .. ~ 639	(1 ~ 80)			
	11:30			(81 ~ 112)			
	12:15			(113 ~ .. ~ 143)	1 ~ 80		
	15:00				81 ~ 144		
	16:30 ~ 18:00					145 ~ 208	
4 月 10 日 (四)	08:30				209 ~ 272		
	10:00				273 ~ 304		
	10:45				305 ~ .. ~ 335	(1 ~ 64)	
	13:00					(65 ~ 96)	
	13:30					(97 ~ .. ~ 127)	1 ~ 48
	15:30 ~ 18:30						49 ~ 176

備註 (1)1 ~ 64表示單打場次、(1 ~ 64)表示雙打場次。

*本次比賽使用18張球檯

(2)請提早30分鐘到場檢錄準備。

114年自由盃國小組個人桌球錦標賽比賽時間表(二)

日期	時間	男生12歲組		女生10歲組		女生11歲組	
		雙打	單打	雙打	單打	雙打	單打
4月11日 (五)	08:30		177 ~ 240				
	10:00		241 ~ 272				
	10:45		273 ~ .. ~ 303	(1 ~ 64)			
	12:45			(65 ~ 96)			
	13:30			(97 ~ .. ~ 127)	1 ~ 80		
	16:00 ~ 19:00				81 ~ 208		
4月12日 (六)	時間	女生10歲組		女生11歲組		女生12歲組	
		雙打	單打	雙打	單打	雙打	單打
	08:30		209 ~ 272				
	10:00		273 ~ 304				
	10:45		305 ~ 320	(1 ~ 32)			
	11:50		321 ~ .. ~ 335	(33 ~ 48)		(1 ~ 28)	
	13:00			(49 ~ .. ~ 63)	1 ~ 32	(29 ~ 60)	
	14:50				33 ~ 96	(61 ~ .. ~ 91)	
	17:20 ~ 18:10				97 ~ 128		
4月13日 (日)	08:30				129 ~ .. ~ 159		1 ~ 72
	11:00						73 ~ 136
	12:30						137 ~ 168
	13:30						169 ~ 184
	14:30						185 ~ 192
	15:30 ~ 18:00						193 ~ .. ~ 199

備註 (1)1 ~ 64表示單打場次、(1 ~ 64)表示雙打場次。

*本次比賽使用18張球檯

(2)請提早30分鐘到場檢錄準備。

一、男生10歲組雙打賽(一)

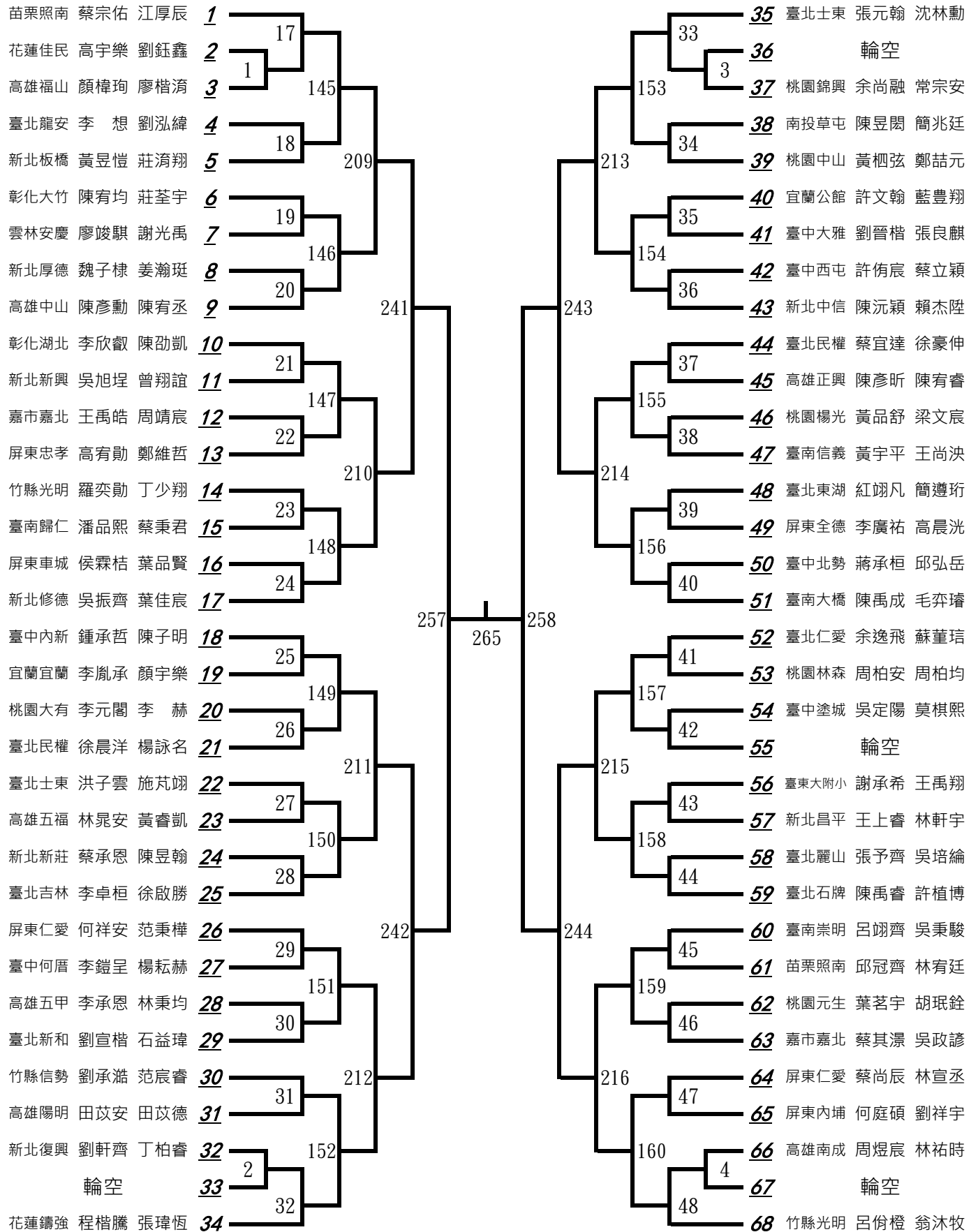
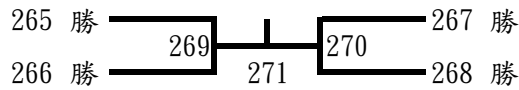

一、男生10歲組雙打賽(二)

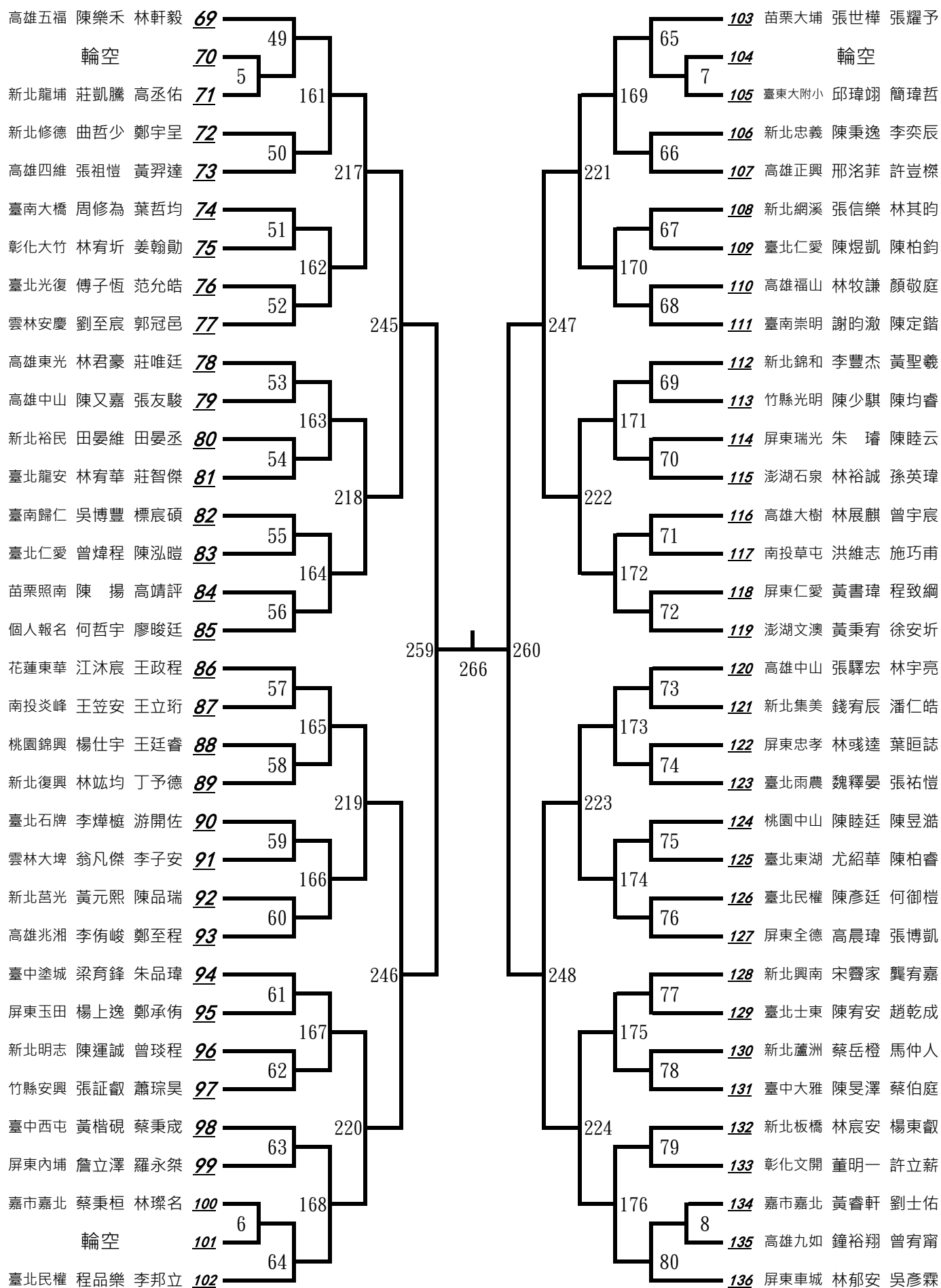

一、男生10歲組雙打賽(三)

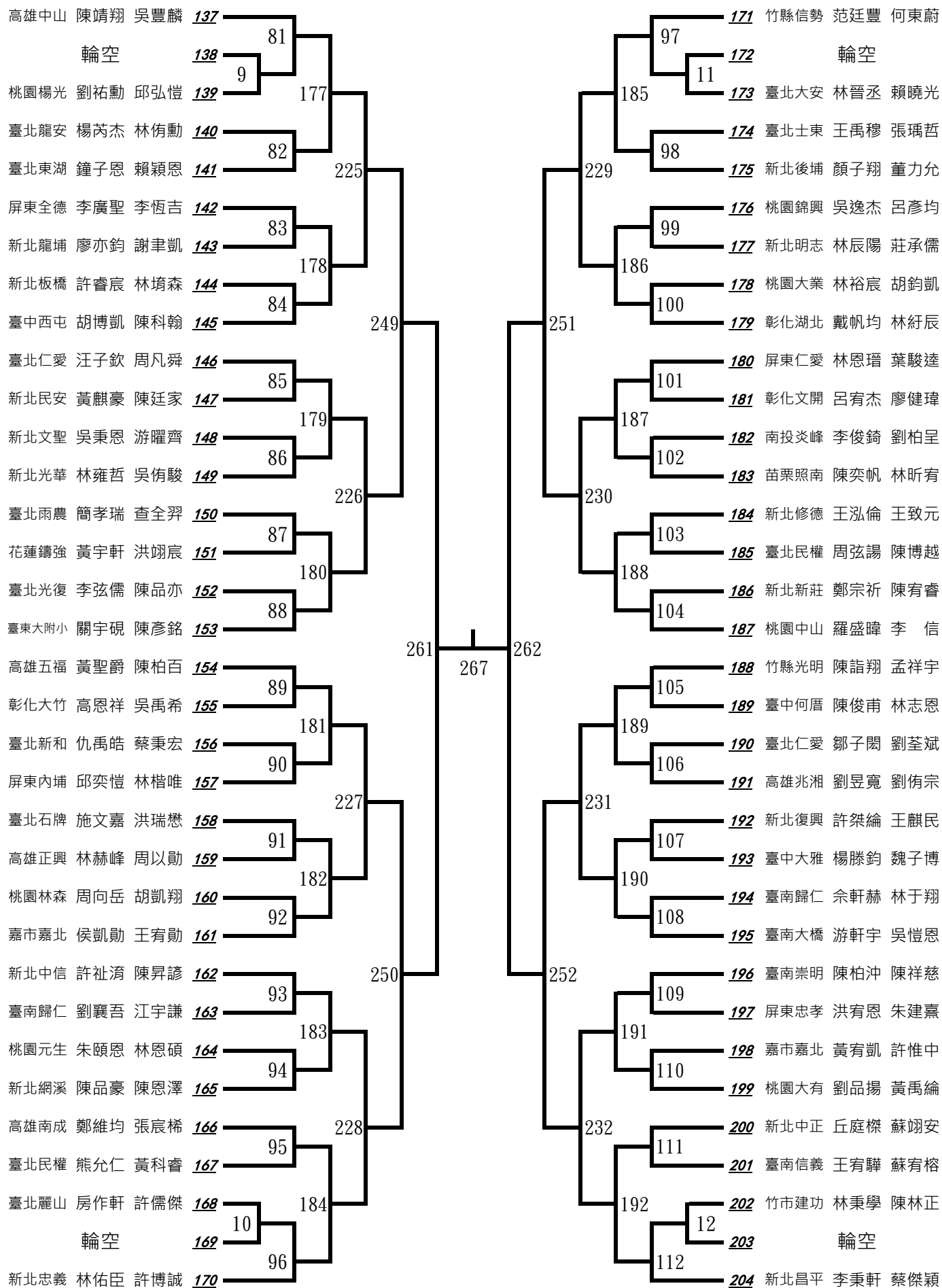

一、男生10歲組雙打賽(四)

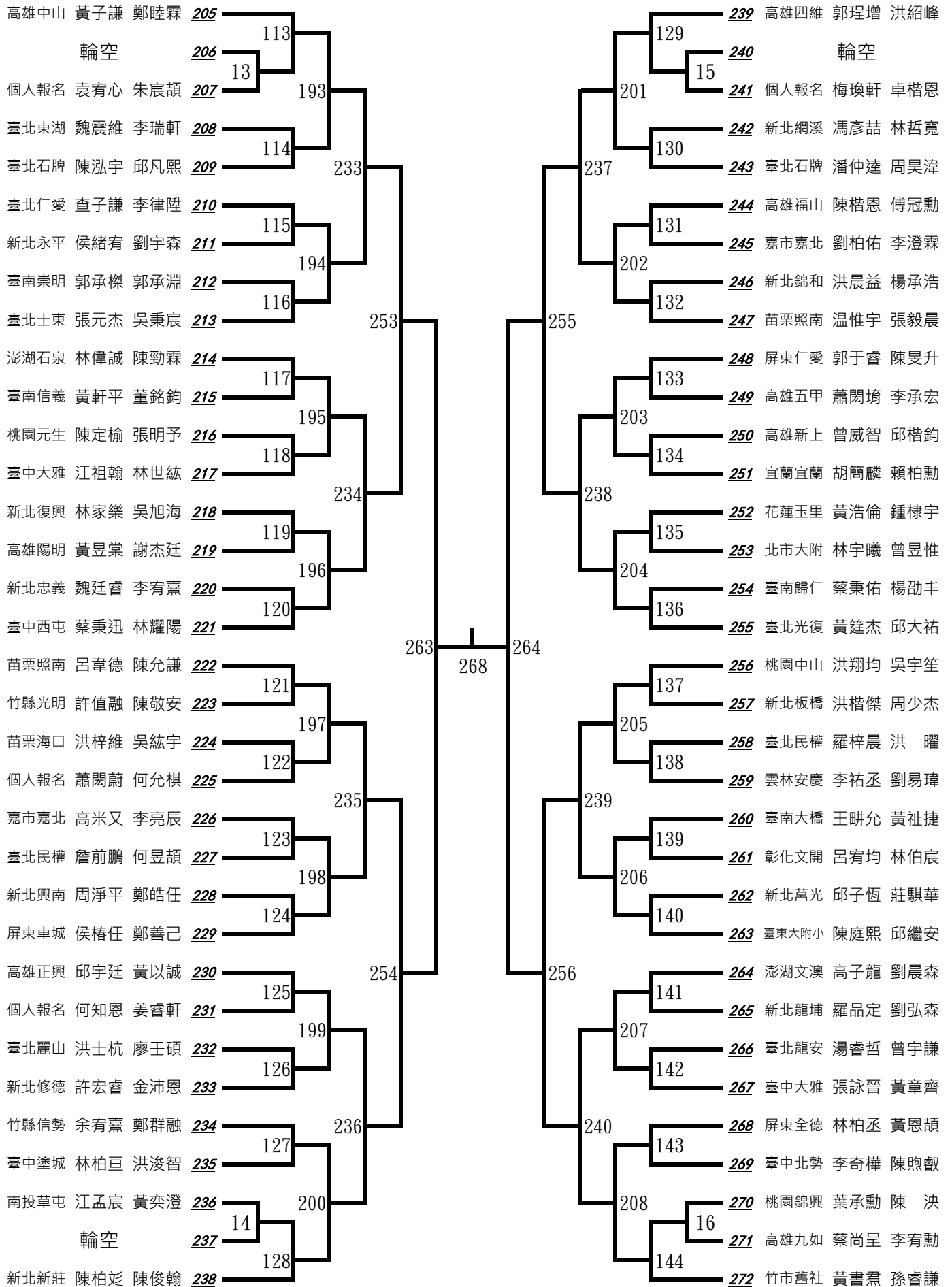

二、男生10歲組單打賽(一)

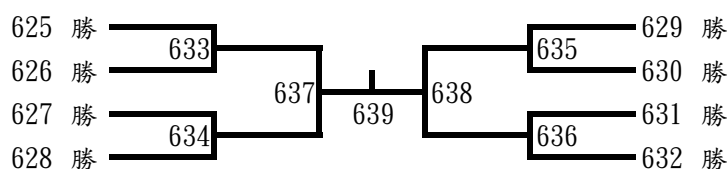

高雄南成 張宸稀
 桃園元生 林恩碩
 臺北新和 劉宣楷
 桃園中山 孫紹恩
 桃園林森 周柏安
 屏東僑勇 黃俞豪
 臺南大橋 王畊允
 屏東忠孝 高宥勛
 新北新莊 陳宥睿
 高雄四維 蕭千祈
 臺中塗城 洪浚智
 臺中西屯 蔡秉迅
 屏東瑞光 杜睿凡
 新北集美 錢宥辰
 臺中大雅 吳建荊
 雲林安慶 李祐丞
 屏東內埔 邱奕愷
 臺北石牌 潘仲達
 高雄中山 陳宥丞
 彰縣大竹 莊荃宇
 臺北仁愛 曾煒程
 高雄陽明 黃昱棠
 臺南永康 洪光擎
 臺北麗山 許儒傑
 彰化文開 呂宥均
 新北中信 許祉涓
 臺南歸仁 楊劭丰
 苗栗照南 邱冠齊
 臺北大安 賴曉光
 屏東全德 高晨洸
 彰化湖北 陳劭凱
 南投炎峰 李俊錡
 嘉市嘉北 劉士佑
 臺北光復 傅子恆
 高雄五福 黃睿凱
 高雄九如 蔡尚呈
 屏東仁愛 黃書瑋
 臺北民權 洪 曜
 高雄正興 邱宇廷
 苗栗大埔 張耀予

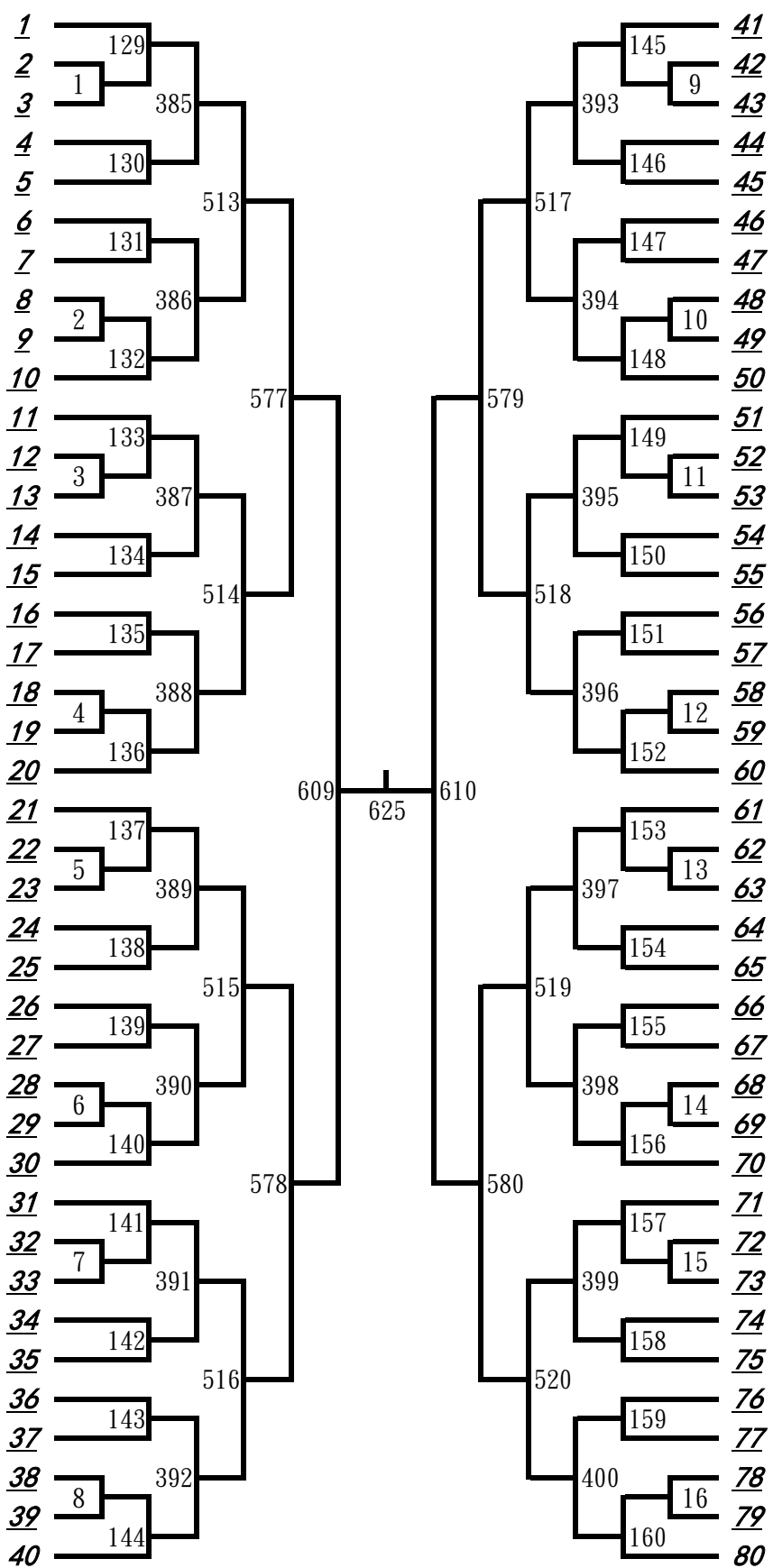

屏東車城 陳宥安
 新北網溪 陳恩澤
 新北興南 周淨平
 桃園錦興 吳逸杰
 南投草屯 陳昱閎
 高雄兆湘 劉昱寬
 臺南大橋 游軒宇
 竹縣光明 呂俊橙
 桃園中山 鄭喆元
 新北板橋 洪楷傑
 臺中何厝 李鎰呈
 屏東竹田 陳廷堯
 新北龍埔 謝聿凱
 嘉市嘉北 吳政諺
 新北修德 金沛恩
 臺北仁愛 陳泓暘
 新北忠義 魏廷睿
 新北復興 丁予德
 臺南歸仁 江宇謙
 高雄南成 黃宇硯
 臺中西屯 許善凱
 臺東大附小 關宇硯
 竹市建功 陳林正
 屏東內埔 林楷唯
 臺北東湖 賴穎恩
 屏東仁愛 葉駿達
 新北厚德 劉曜宇
 個人報名 高橋翔
 花蓮鑄強 張瑋恆
 宜蘭宜蘭 賴柏勳
 臺北民權 陳彥廷
 臺北士東 洪子雲
 高雄福山 邱敬能
 臺北石牌 陳泓宇
 新北莒光 黃元熙
 臺北兩農 陳建均
 臺南崇明 陳祥慈
 新北錦和 黃振佳
 臺北龍安 曾宇謙
 臺南信義 黃軒平

二、男生10歲組單打賽(二)

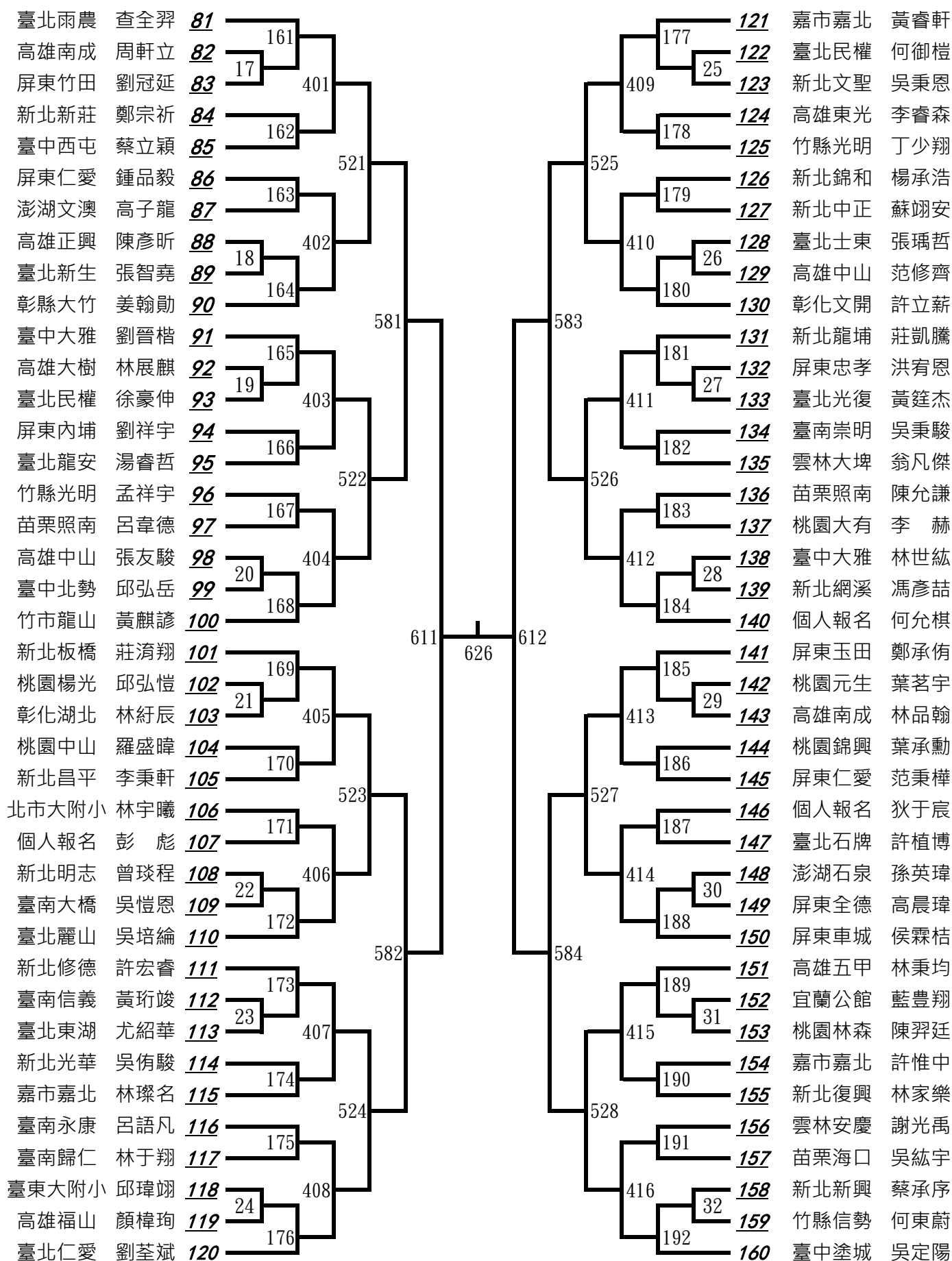

二、男生10歲組單打賽(三)

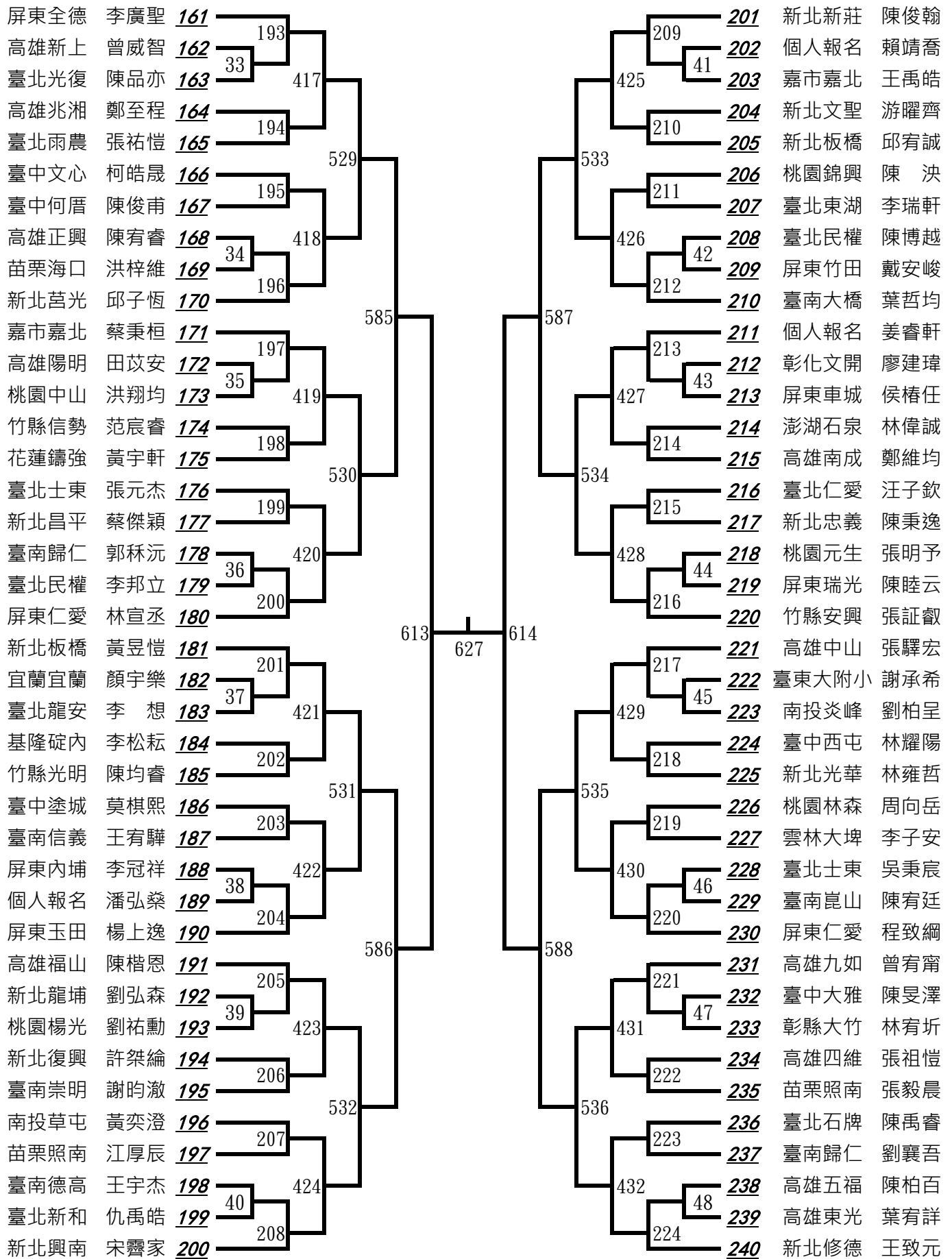

二、男生10歲組單打賽(四)

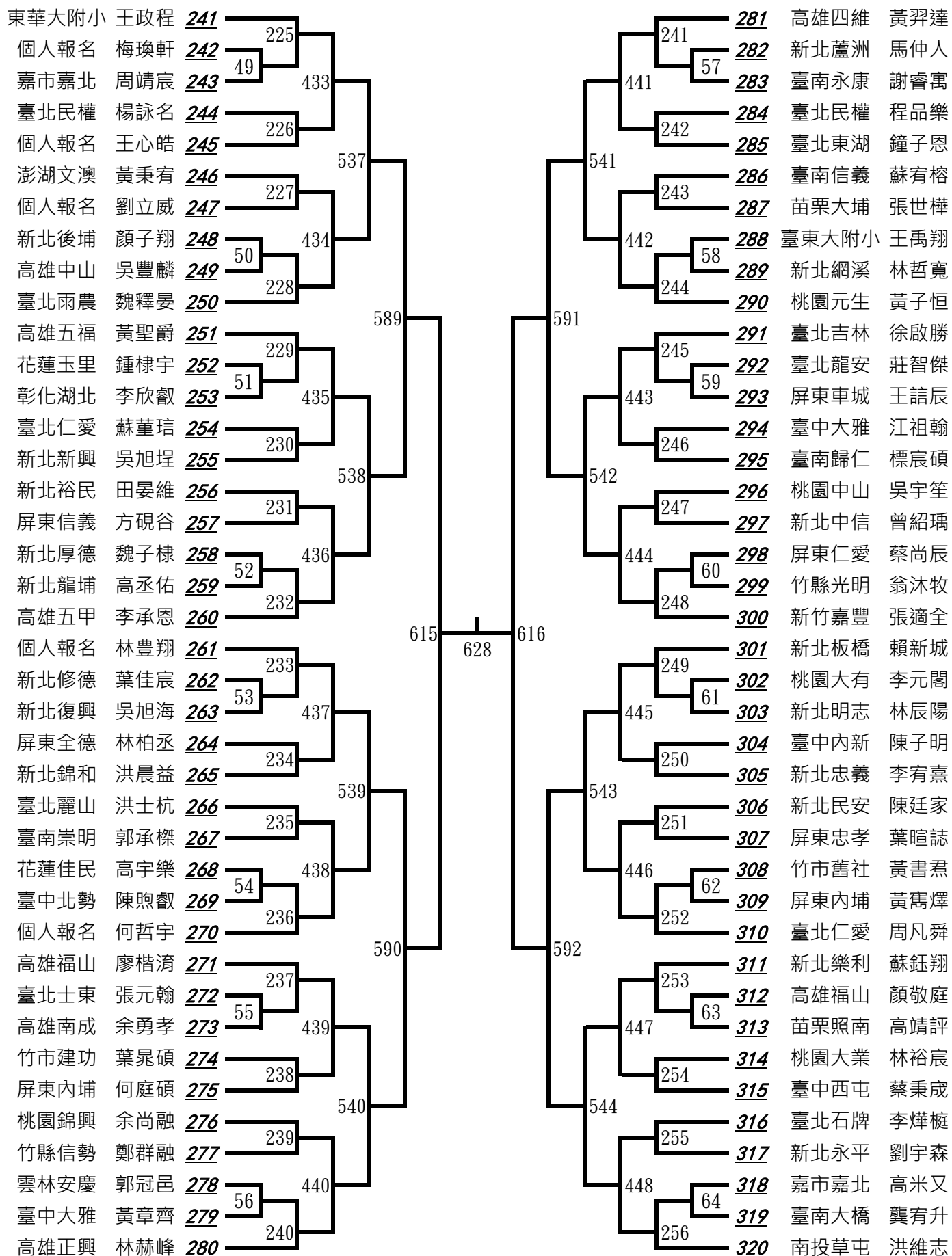

二、男生10歲組單打賽(六)

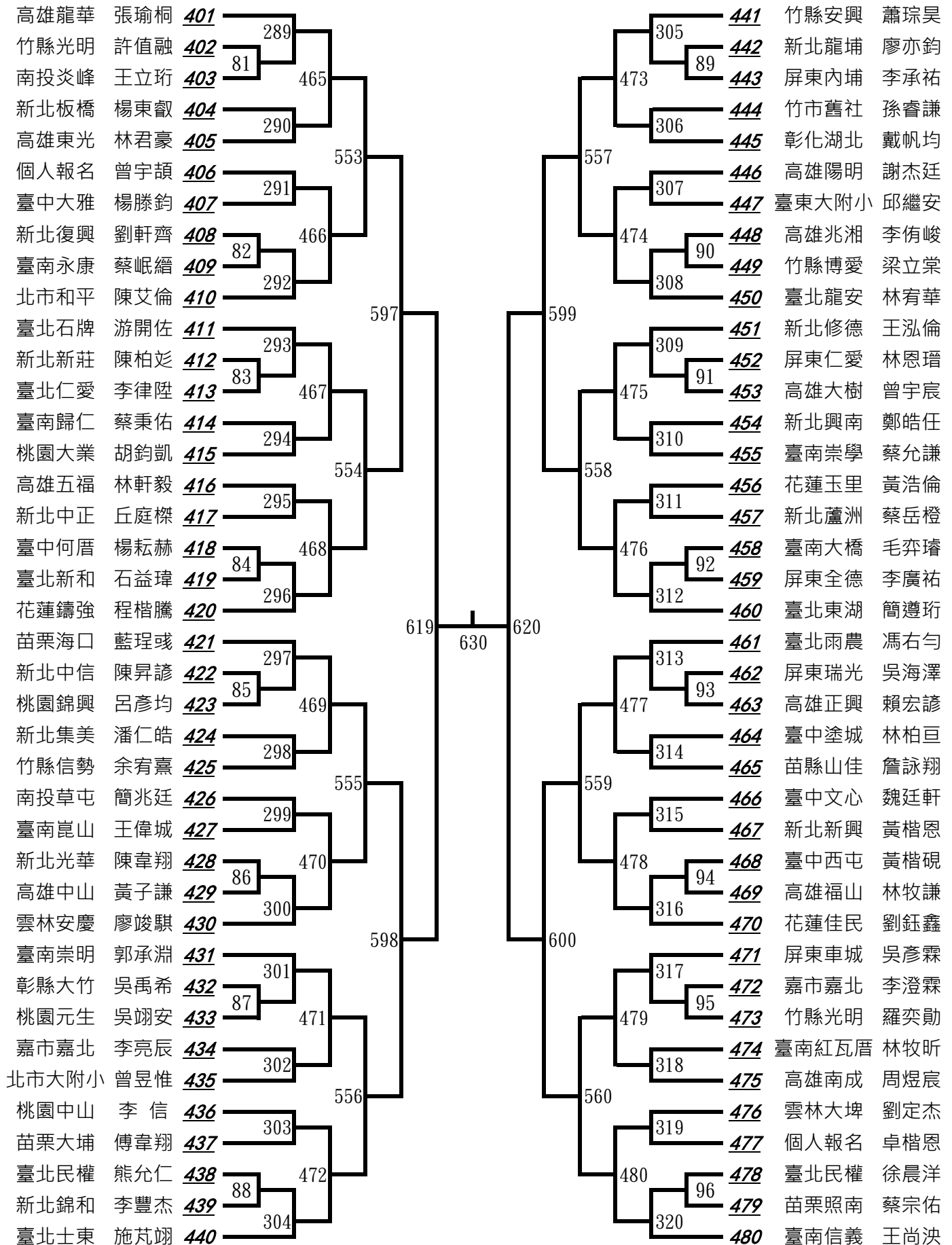

二、男生10歲組單打賽(七)

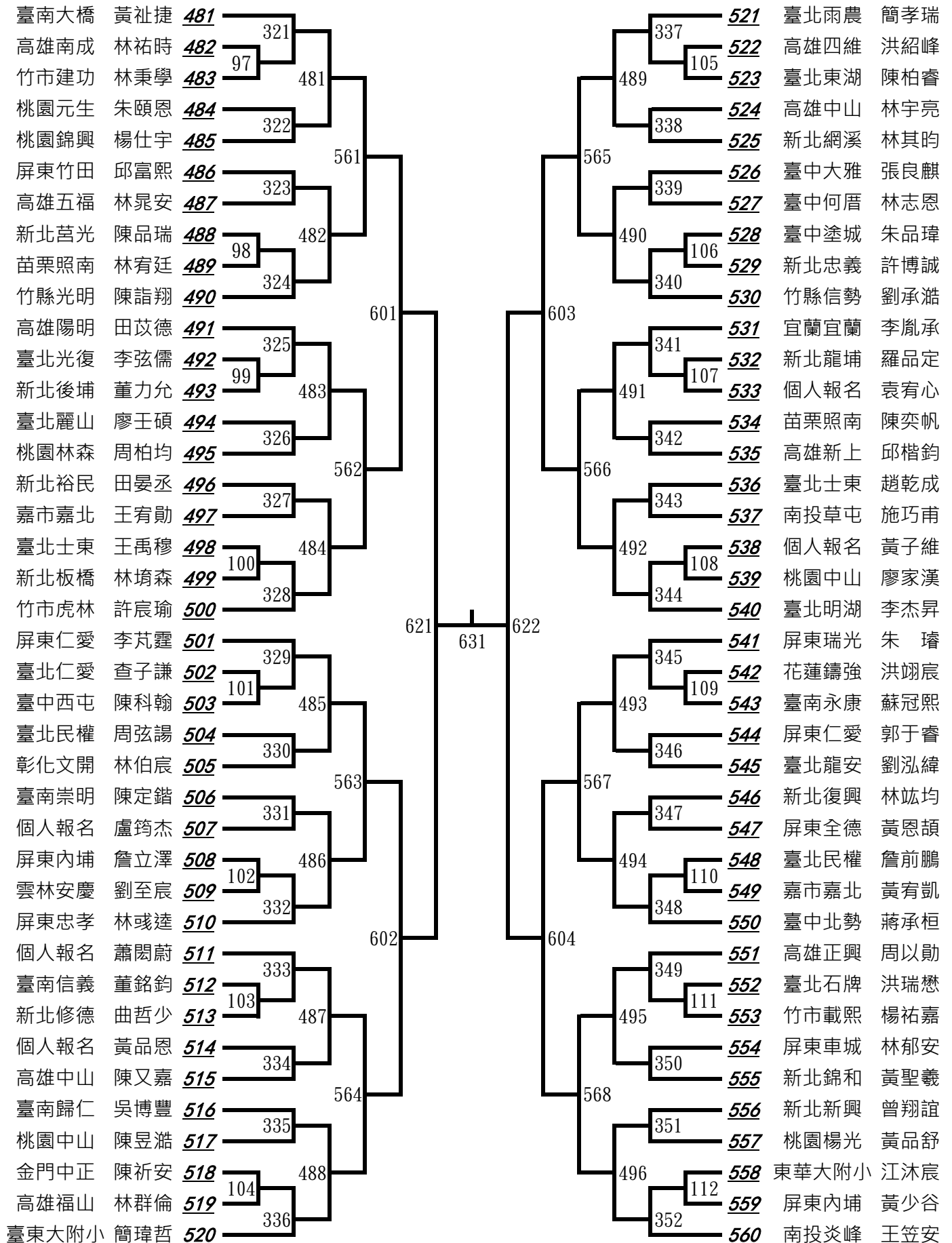

二、男生10歲組單打賽(八)

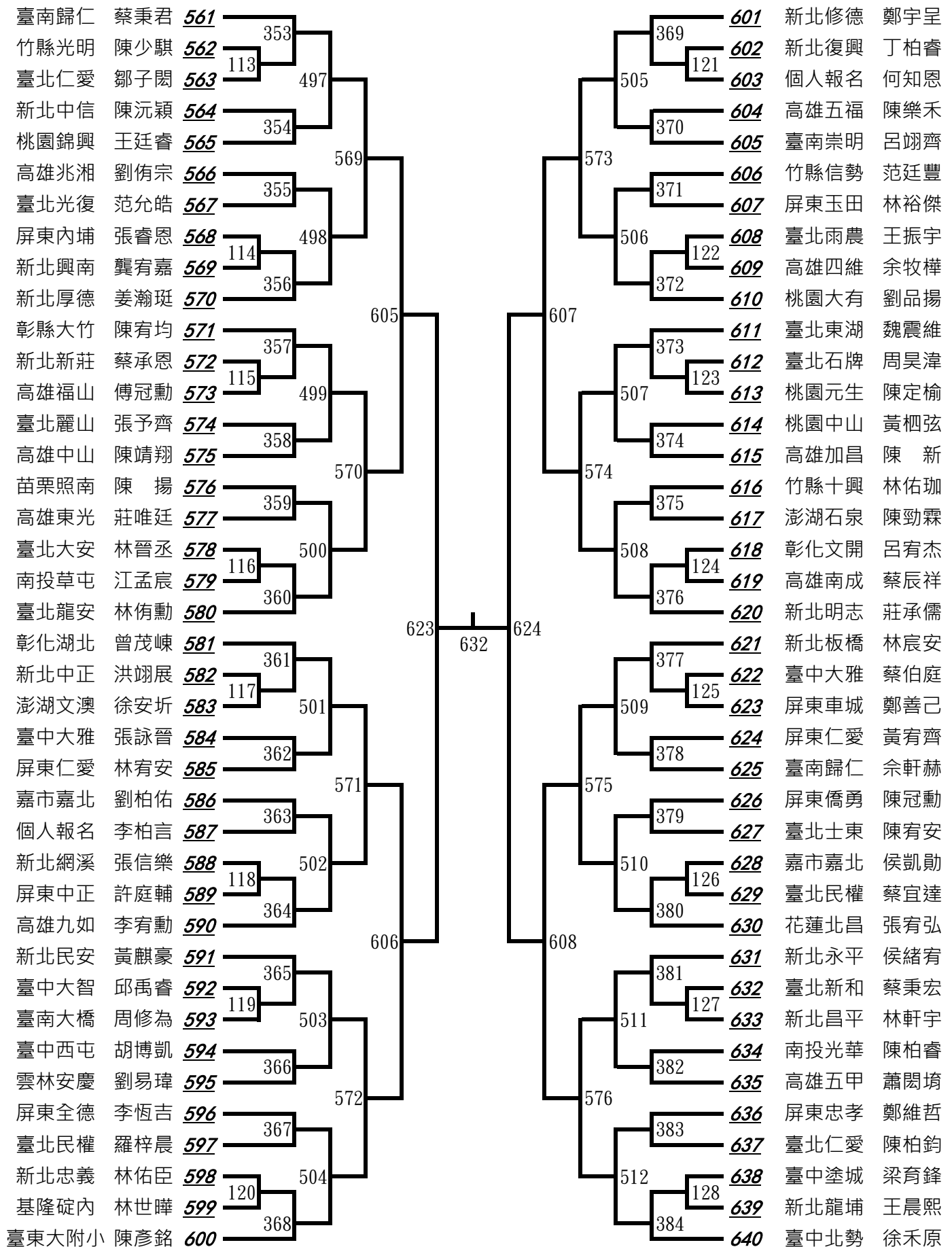

三、男生11歲組雙打賽(一)

141 勝 
142 勝 

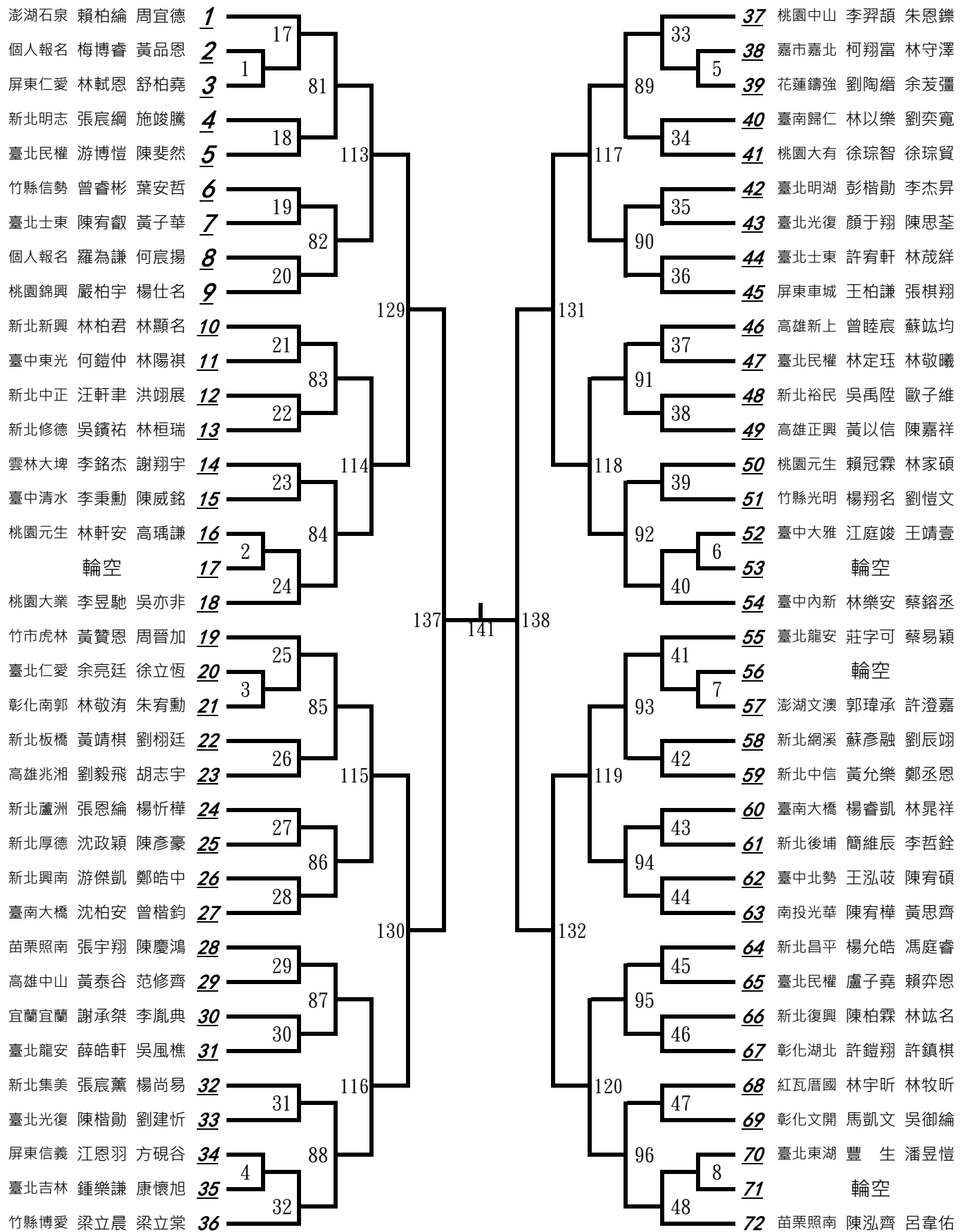

三、男生11歲組雙打賽(二)

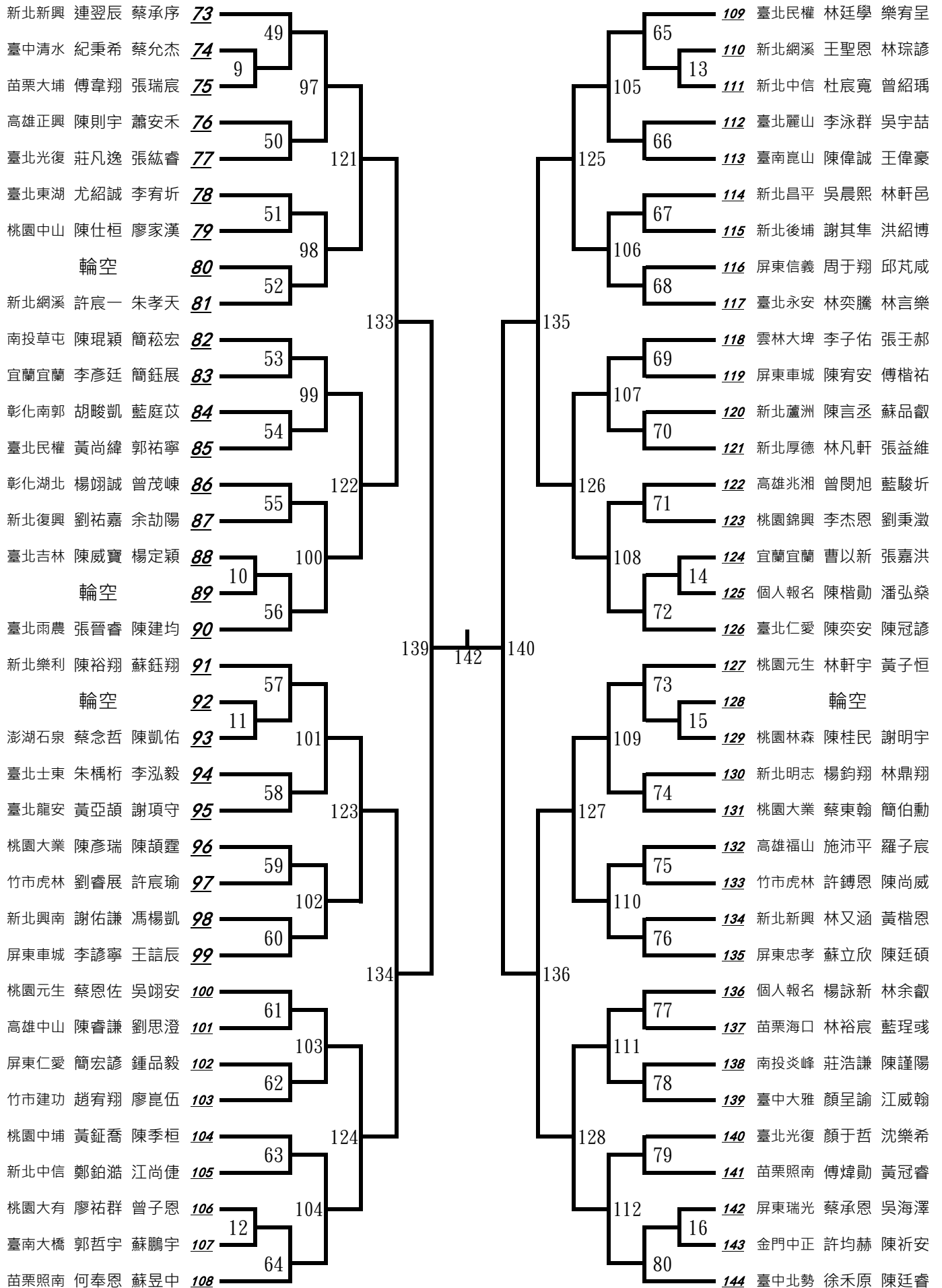

四、男生11歲組單打賽(一)

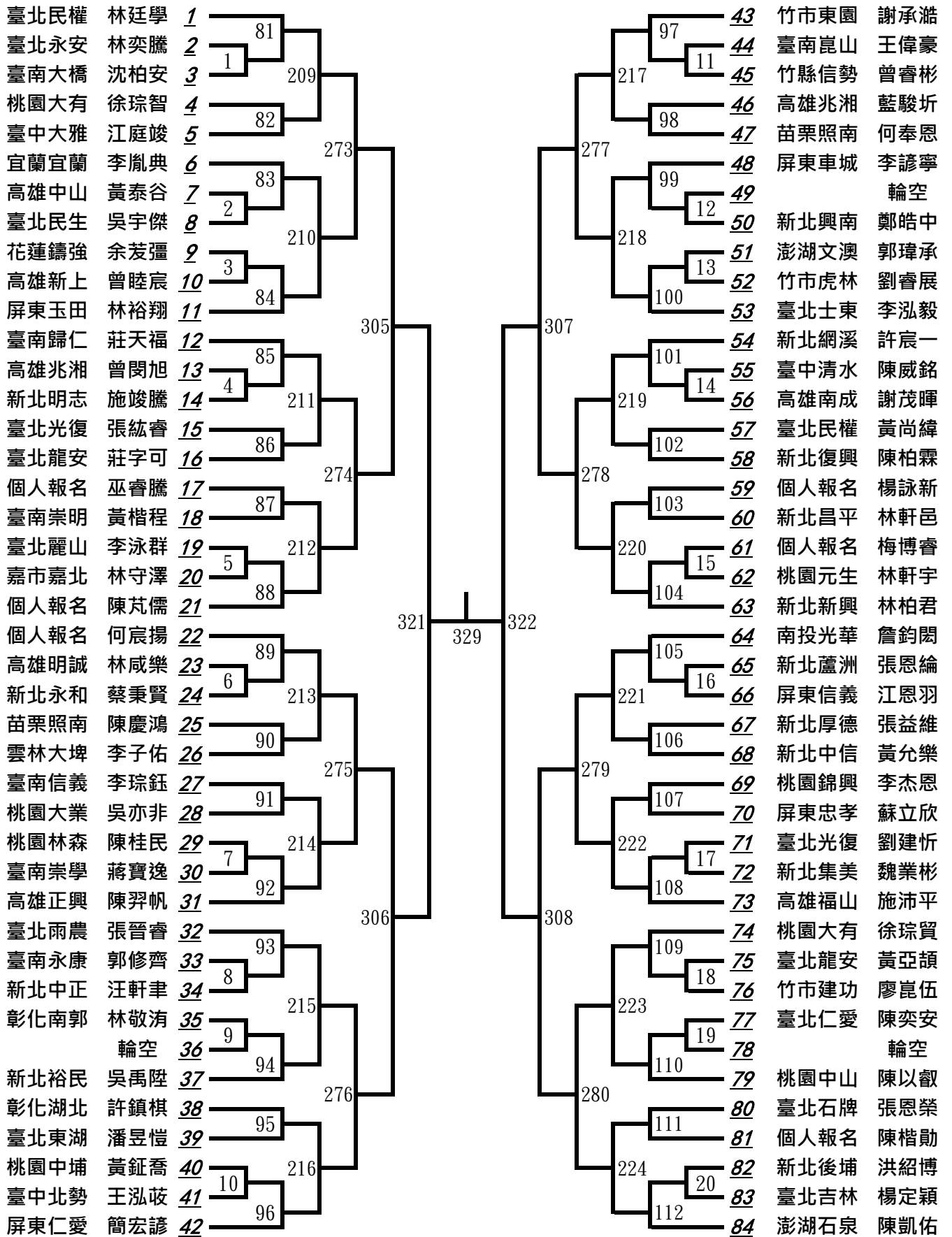
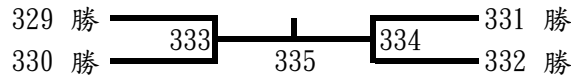

四、男生11歲組單打賽(二)

臺北民權 竹市虎林 臺北東湖 新北復興 新北新莊 高雄陽明 彰化南郭 宜蘭宜蘭 苗栗照南 高雄四維 新北網溪 彰化文開 臺南永康 桃園大業 新北厚德 新北興南 屏東車城 高雄正興 屏東忠孝 桃園錦興 臺南大橋 臺中東光 雲林大埤 臺北龍安 高雄南成 新北樂利 新北中信 臺北士東 竹市建功 高雄東光 屏東仁愛 臺南崑山 桃園元生 個人報名 高雄新上 屏東信義 高雄福山 南投光華 臺北民權 臺北光復 屏東瑞光	樂宥呈 <u>85</u> 許鏞恩 <u>86</u> 豐生 <u>87</u> 江力恩 <u>88</u> 許喆翔 <u>89</u> 簡睿杰 <u>90</u> 胡峻凱 <u>91</u> 謝承榮 <u>92</u> 蘇昱中 <u>93</u> 張林叡 <u>94</u> 蘇彥融 <u>95</u> 馬凱文 <u>96</u> 蘇宸楷 <u>97</u> 李昱馳 <u>98</u> 林凡軒 <u>99</u> 馮楊凱 <u>100</u> 王柏謙 <u>101</u> 陳則宇 <u>102</u> 陳廷碩 <u>103</u> 嚴柏宇 <u>104</u> 楊睿凱 <u>105</u> 林陽祺 <u>106</u> 謝翔宇 <u>107</u> 謝項守 <u>108</u> 李俊立 <u>109</u> 陳裕翔 <u>110</u> 鄭丞恩 <u>111</u> 林茂絳 <u>112</u> 汪文樂 <u>113</u> 葉祐廷 <u>114</u> 洪楷沅 <u>115</u> 李旻鴻 <u>116</u> 高瑀謙 <u>117</u> 班仁頡 <u>118</u> 蘇竑均 <u>119</u> 輪空 <u>120</u> 陳又嘉 <u>121</u> 顏敬恆 <u>122</u> 陳宥樺 <u>123</u> 郭祐寧 <u>124</u> 顏于哲 <u>125</u> 吳貞澤 <u>126</u>	113 21 225 114 281 115 22 226 23 116 309 117 24 227 118 282 119 228 25 120 323 121 26 229 122 283 123 230 27 124 310 125 28 231 29 126 284 127 232 30 128	330 324 312 288 240 144 168 239 142 163 143 164 140 166 238 141 165 237 138 167 236 136 168 235 135 169 234 134 170 233 133 171 232 132 172 231 131 173 230 130 174 229 129 175 228 128 176 227 127 177 226 126 178 225 125 179 224 124 180 223 123 181 222 122 182 221 121 183 220 120 184 219 119 185 218 118 186 217 117 187 216 116 188 215 115 189 214 114 190 213 113 191 212 112 192 211 111 193 210 110 194 209 109 195 208 108 196 207 107 197 206 106 198 205 105 199 204 104 203 103 202 102 201 101 200 100 200 100 199 99 200 99 198 98 200 98 197 97 200 97 196 96 200 96 195 95 200 95 194 94 200 94 193 93 200 93 192 92 200 92 191 91 200 91 190 90 200 90 189 89 200 89 188 88 200 88 187 87 200 87 186 86 200 86 185 85 200 85	127 128 129 130 131 132 133 134 135 136 137 138 139 140 141 142 143 144 145 146 147 148 149 150 151 152 153 154 155 156 157 158 159 160 161 162 163 164 165 166 167 168	桃園中山 屏東和平 臺北仁愛 南投炎峰 臺北士東 竹市虎林 宜蘭公館 屏東竹田 臺中內新 苗栗照南 臺北龍安 高雄兆湘 苗栗大埔 桃園錦興 臺南大橋 屏東仁愛 新北修德 桃園大業 臺中大雅 新北明志 金門中正 臺北民權 竹縣光明 新北後埔 新北蘆洲 臺北光復 桃園大有 桃園元生 新北網溪 臺北吉林 新北板橋 彰化湖北 竹市民富 宜蘭宜蘭 臺中北勢 新北昌平 臺北永安 南投草屯 雲林文昌 新北新興 澎湖石泉	陳仕桓 林祐翊 余亮廷 陳謹陽 許宥軒 黃贊恩 輪空 張宇廷 傅平 蔡鎔丞 傅煒勛 蔡易穎 胡志宇 張瑞宸 鍾淮安 曾楷鈞 林軾恩 林桓瑞 陳彥瑞 顏呈諭 張宸綱 許均赫 陳斐然 楊翔名 簡維辰 陳言丞 陳思荃 廖祐群 賴冠霖 林琮諺 鍾樂謙 黃靖棋 楊翊誠 郭睿鈞 曹以新 陳廷睿 楊允皓 林言樂 簡菘宏 廖耿毅 林又涵 賴柏綸
--	---	---	--	--	--	--

四、男生11歲組單打賽(三)

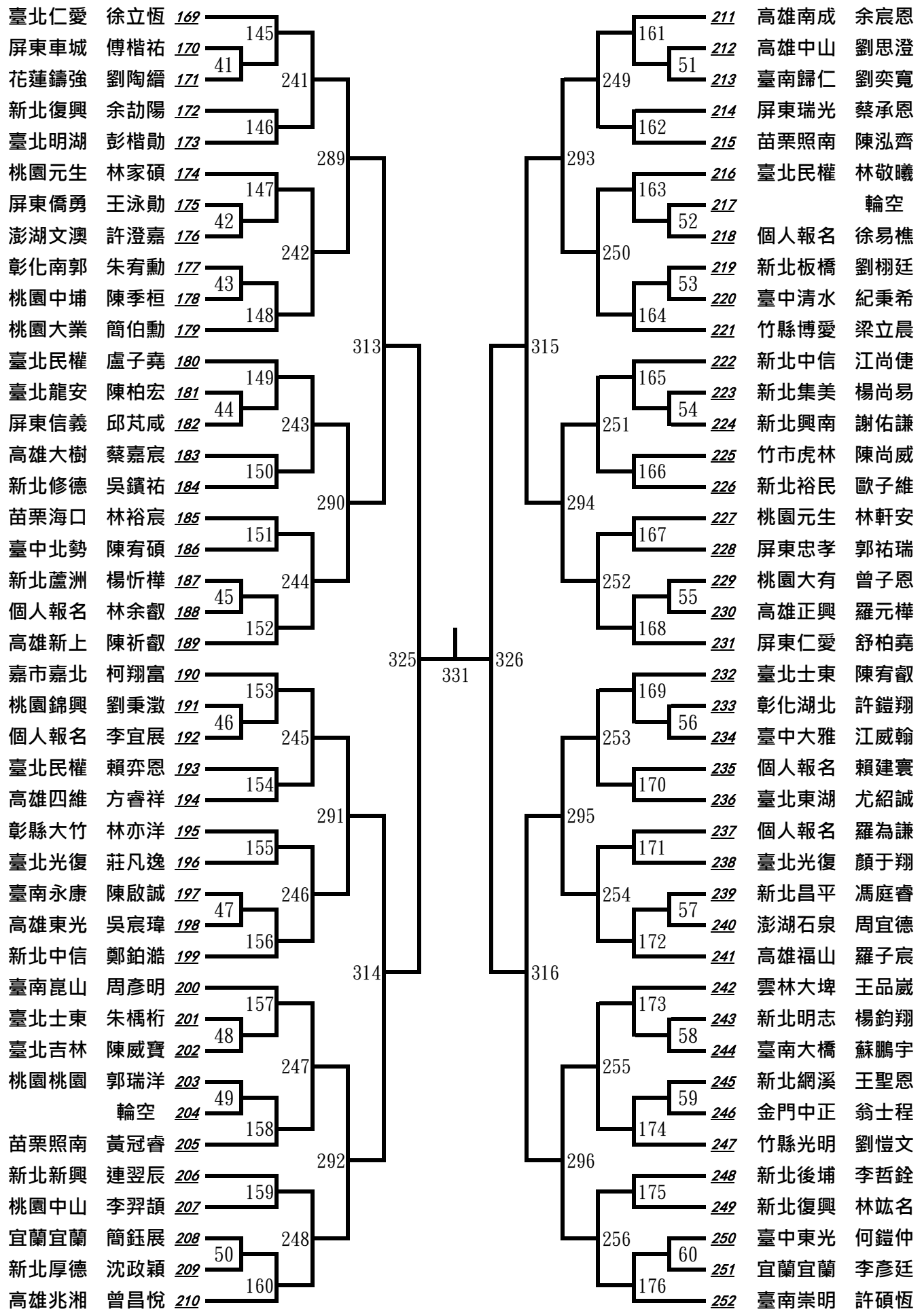

四、男生11歲組單打賽(四)

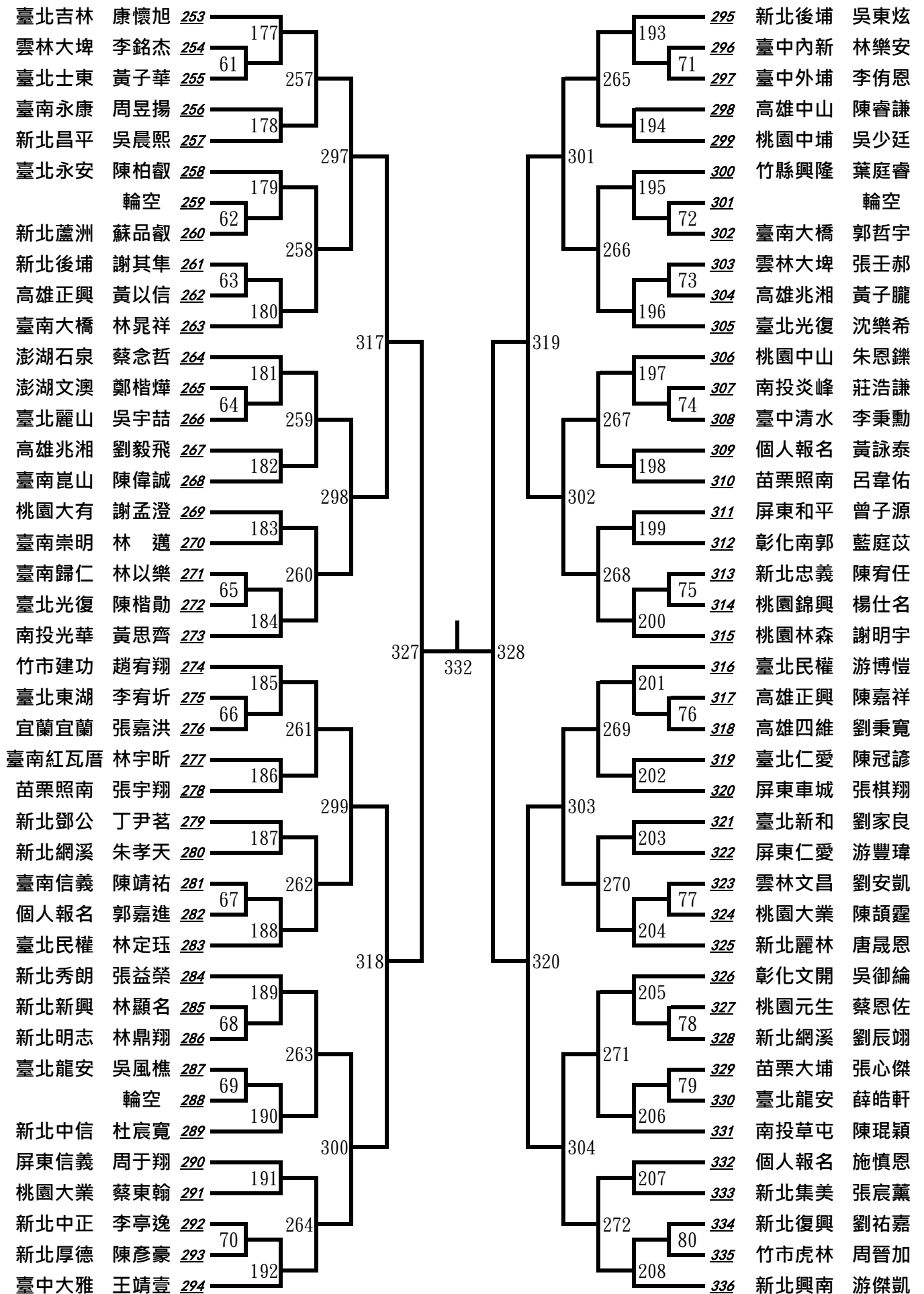

五、男生12歲組雙打賽(一)

125 勝
126 勝

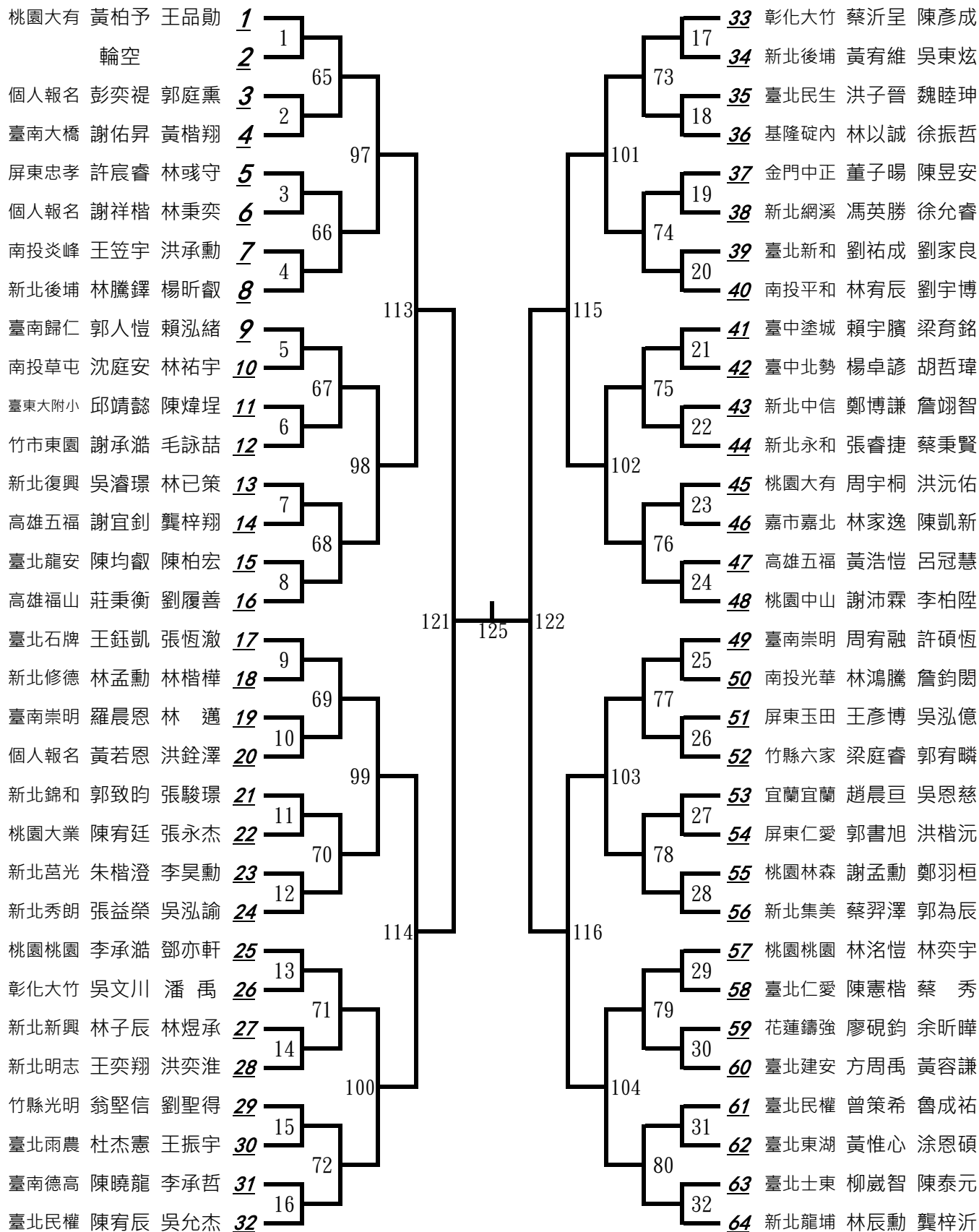

五、男生12歲組雙打賽(二)

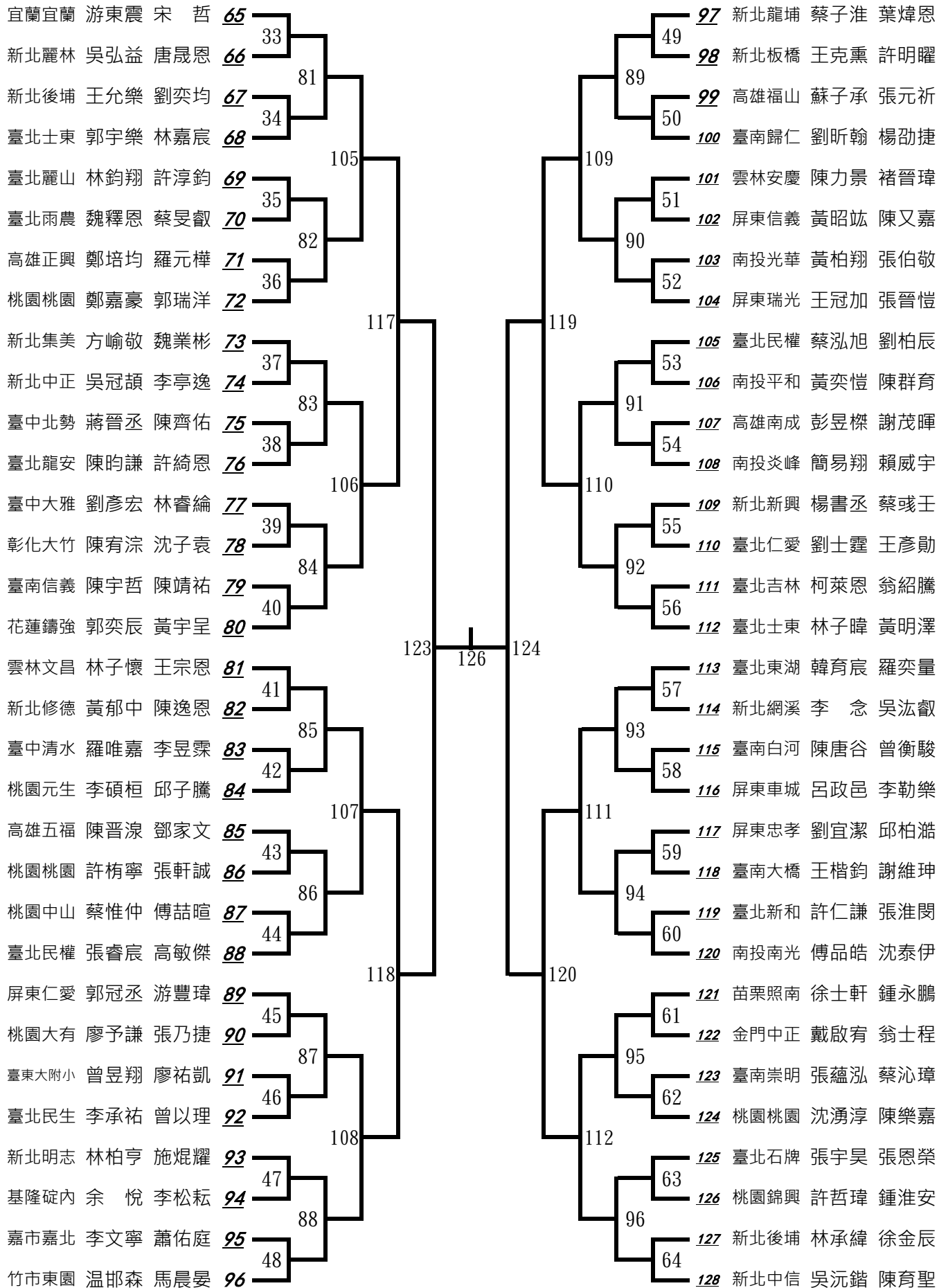

六、男生12歲組單打賽(一)

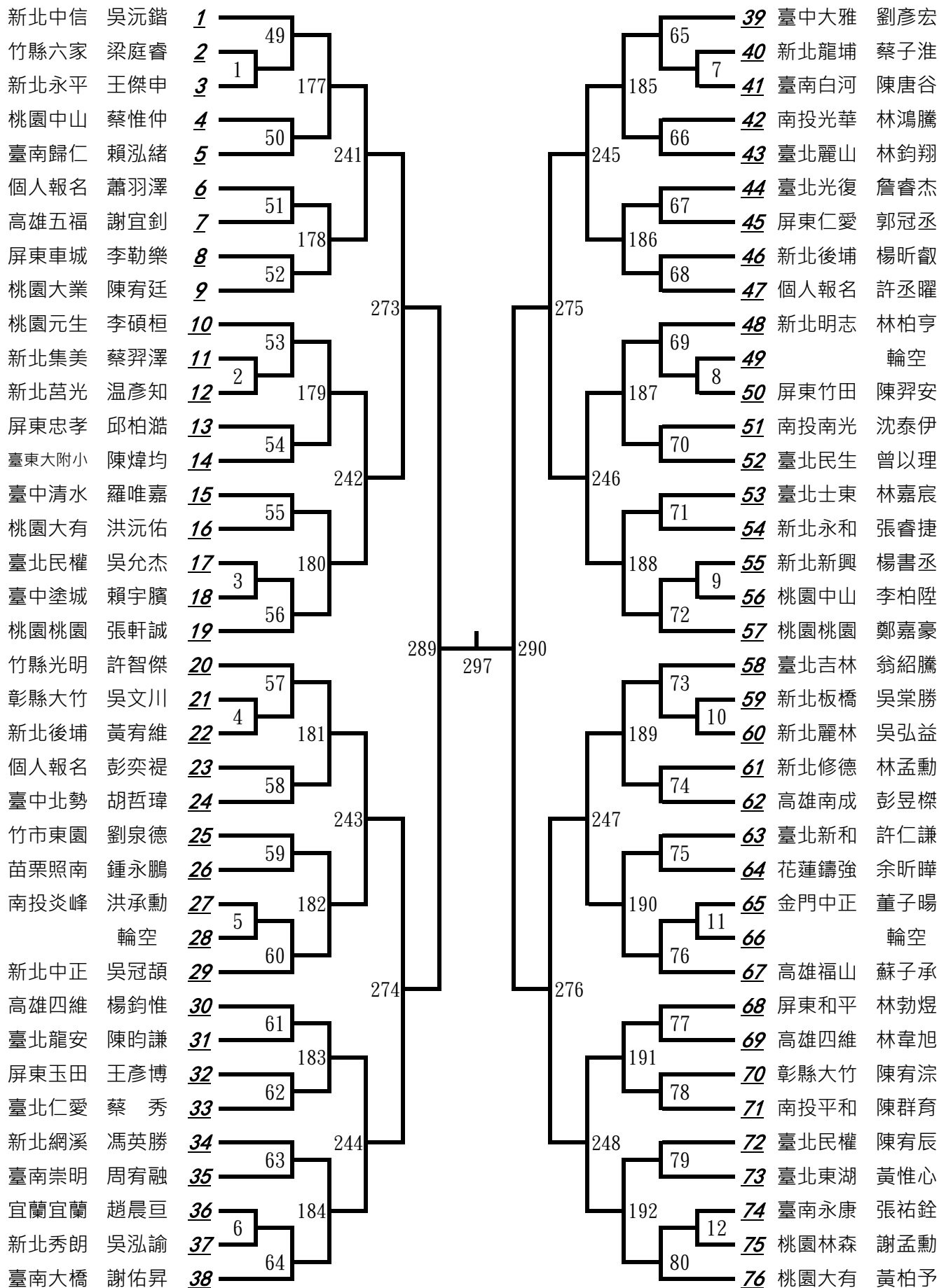
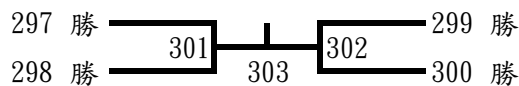

六、男生12歲組單打賽(二)

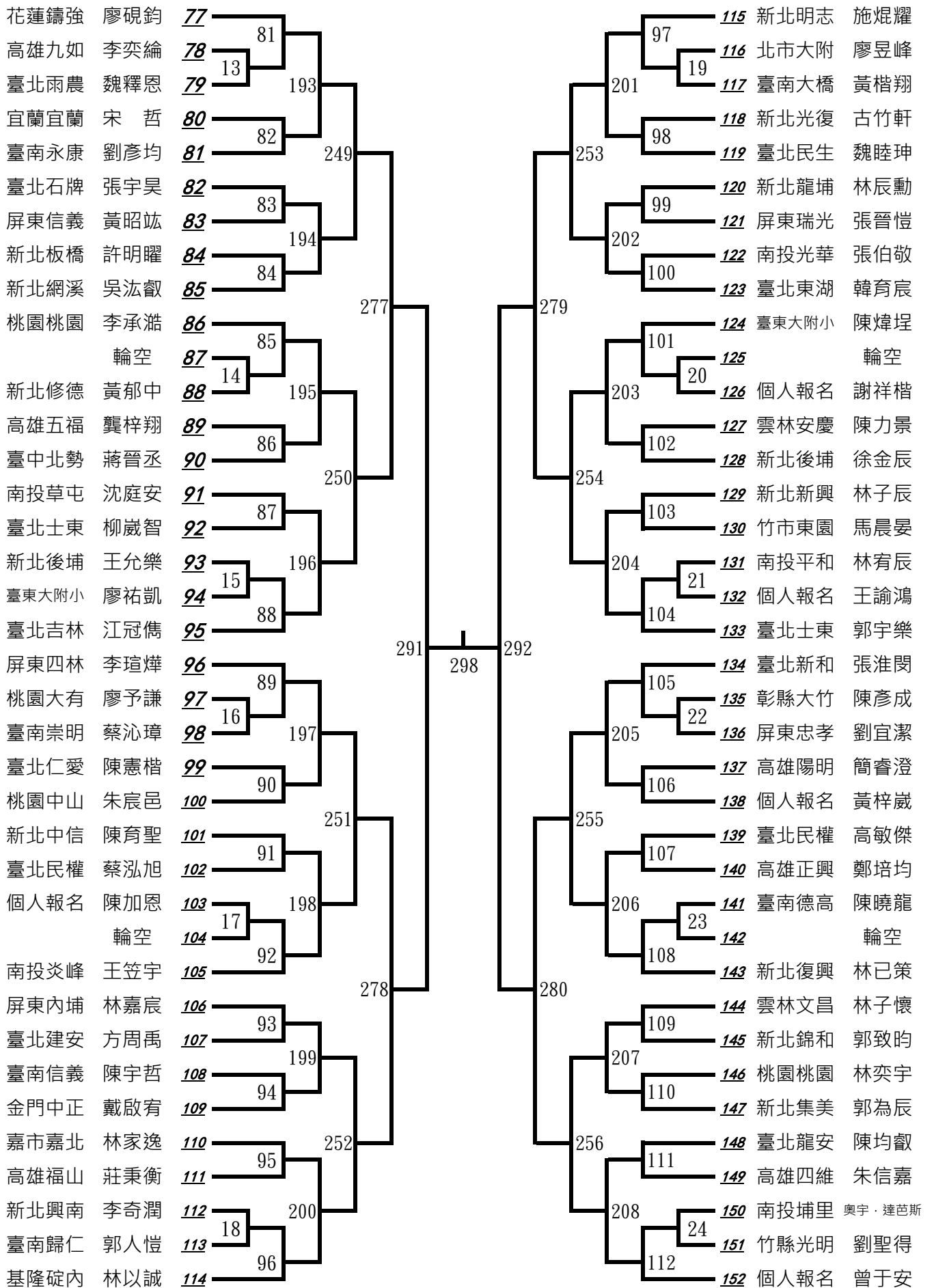

六、男生12歲組單打賽(三)

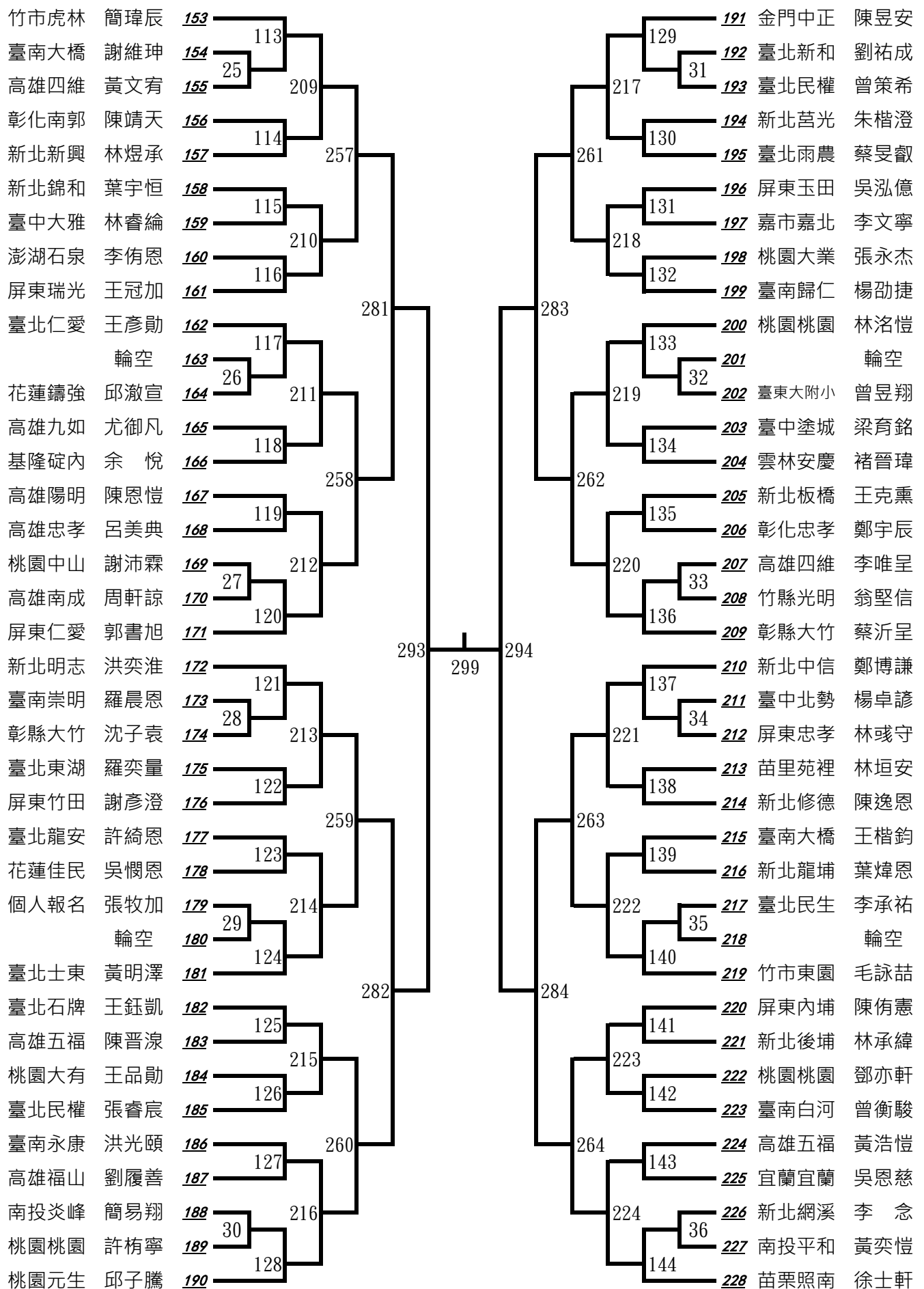

六、男生12歲組單打賽(四)

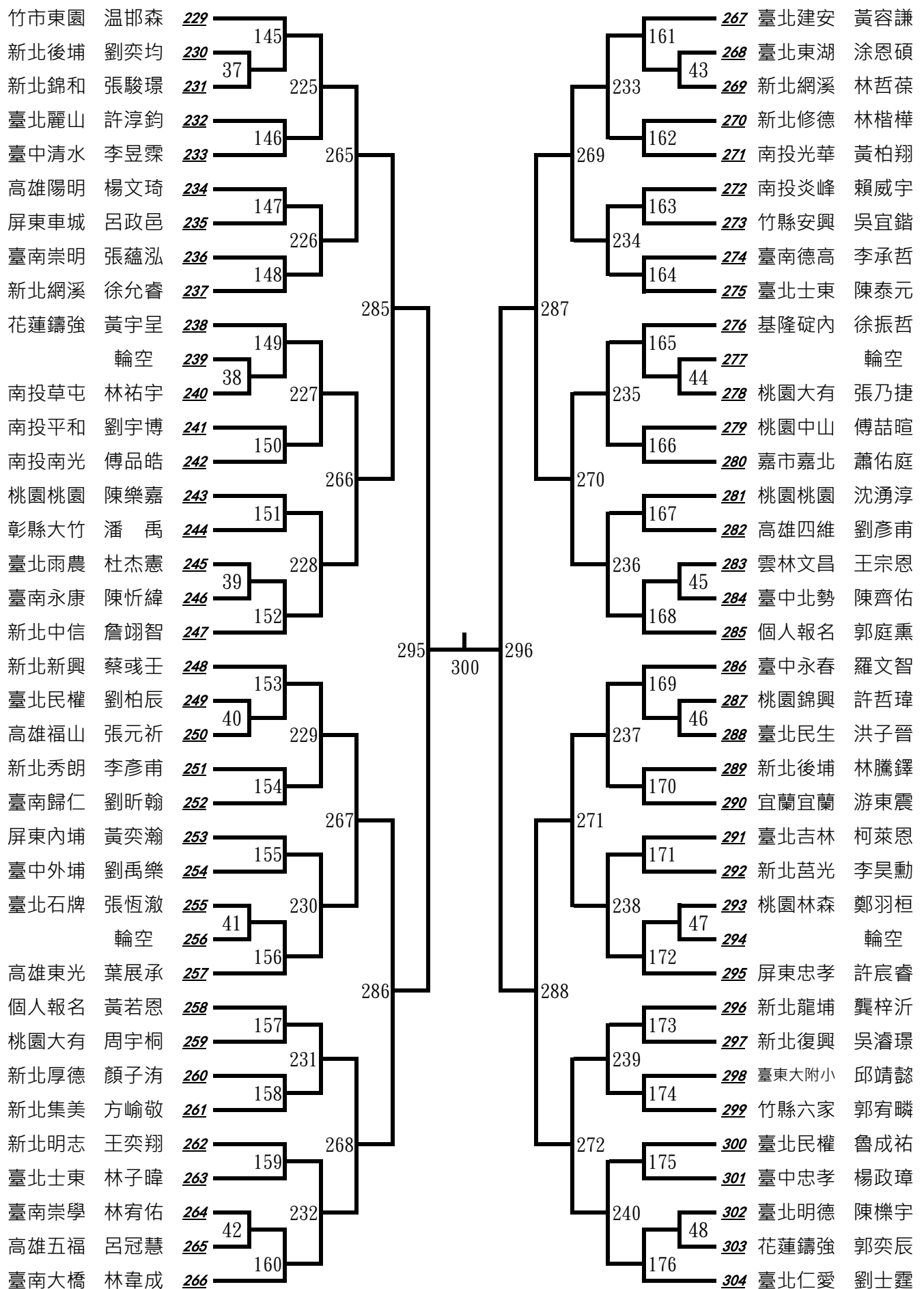

七、女生10歲組雙打賽(一)

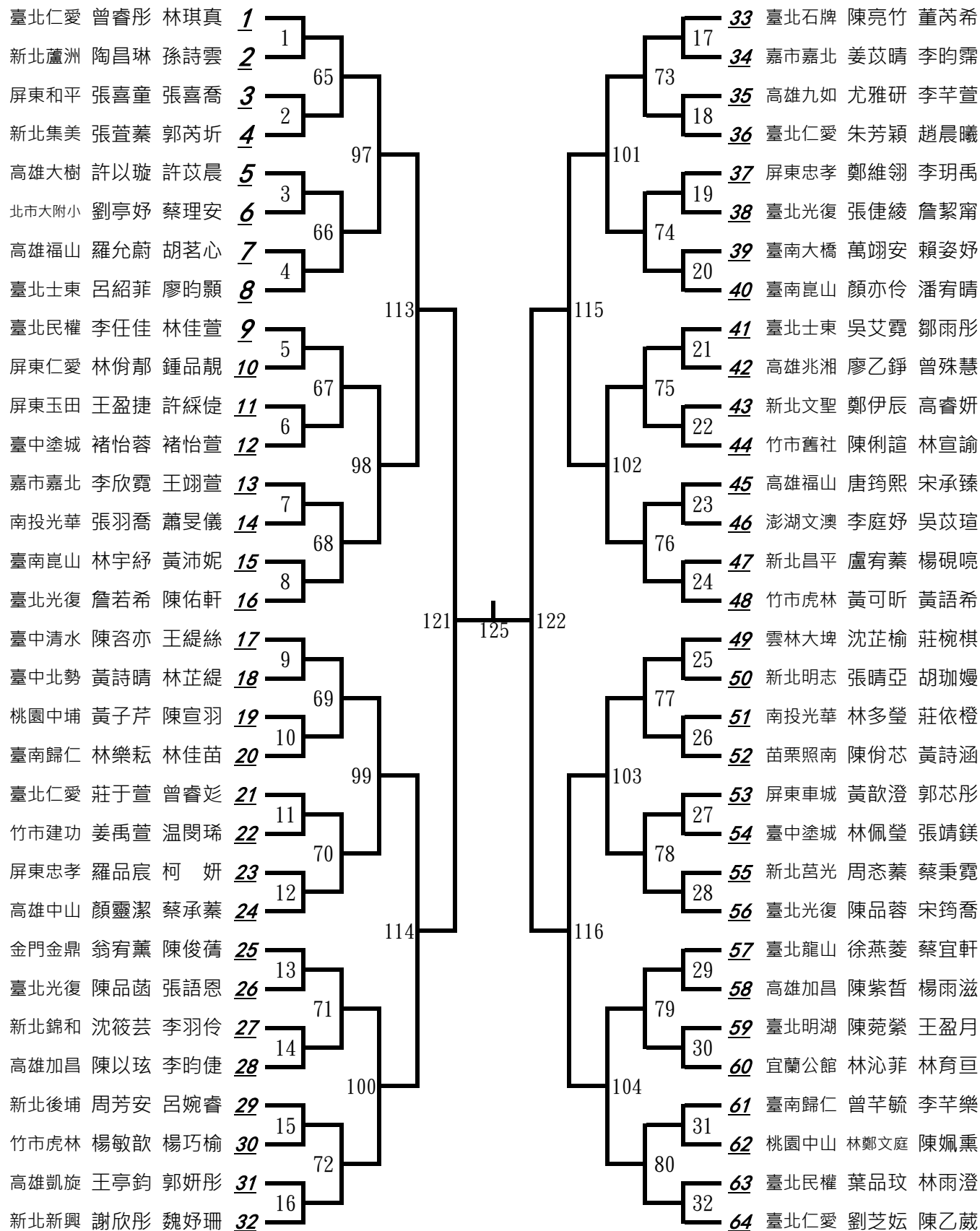
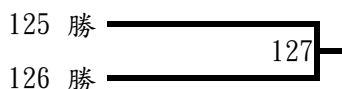

七、女生10歲組雙打賽(二)

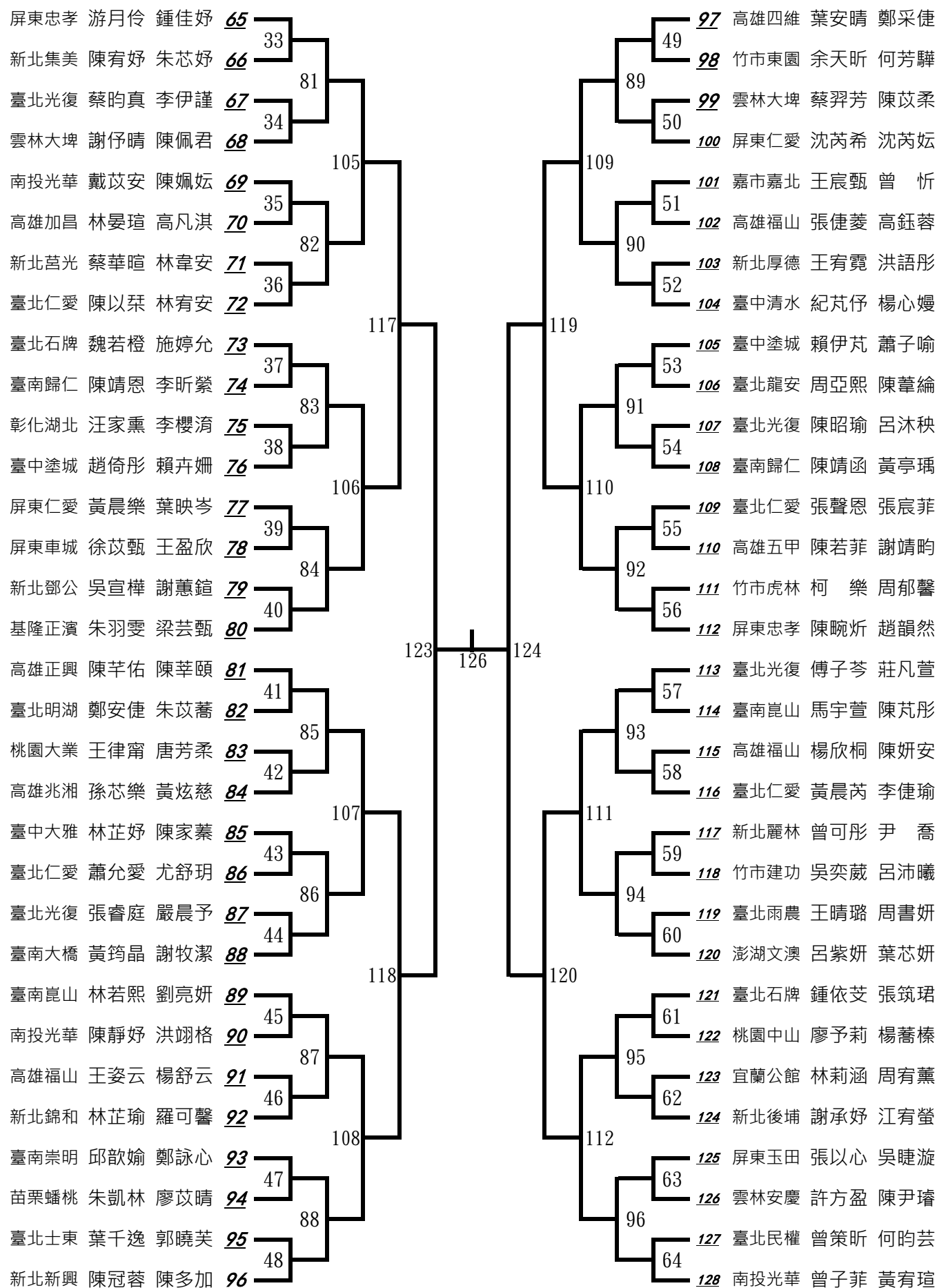

八、女生10歲組單打賽(一)

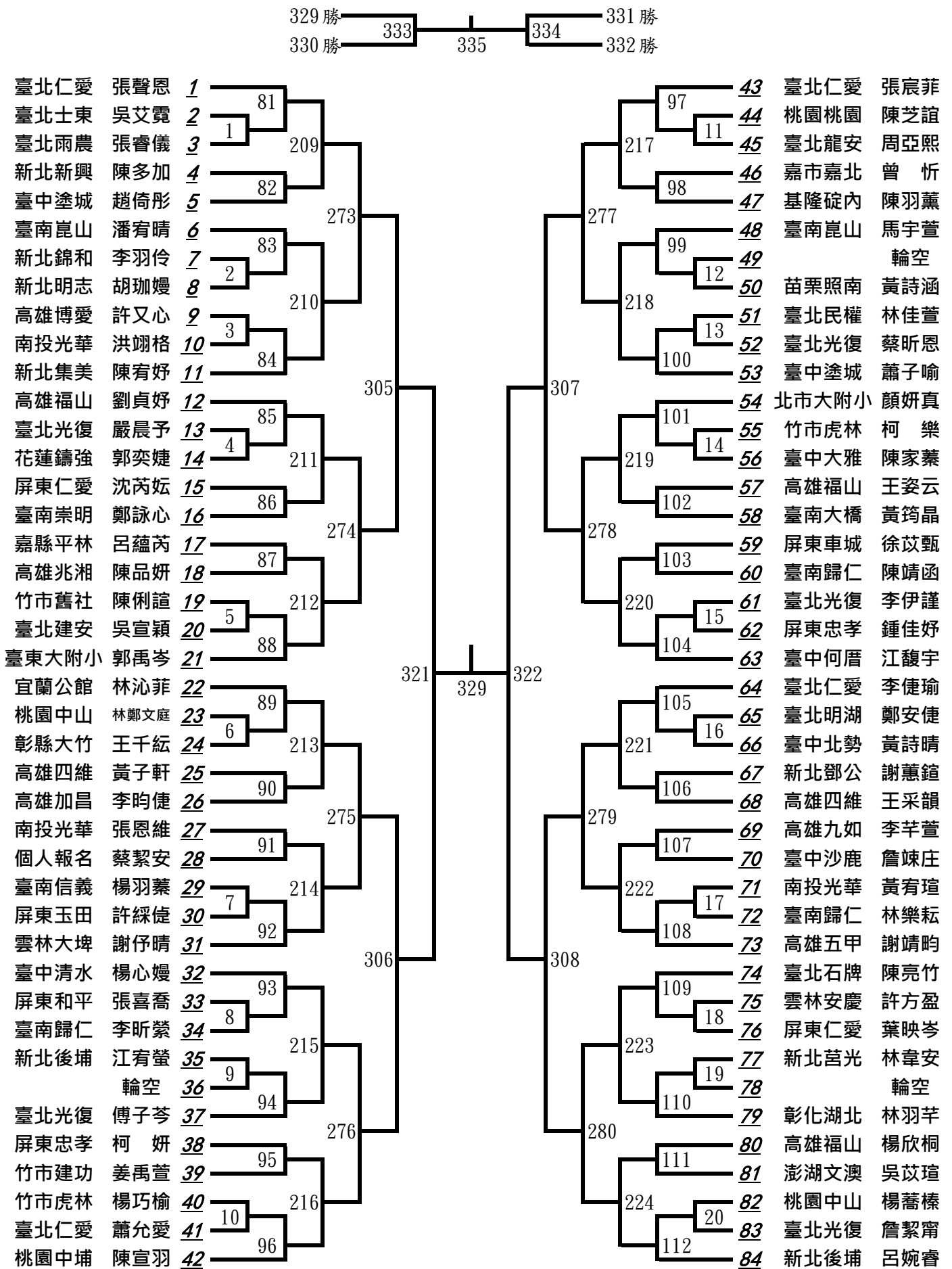

八、女生10歲組單打賽(二)

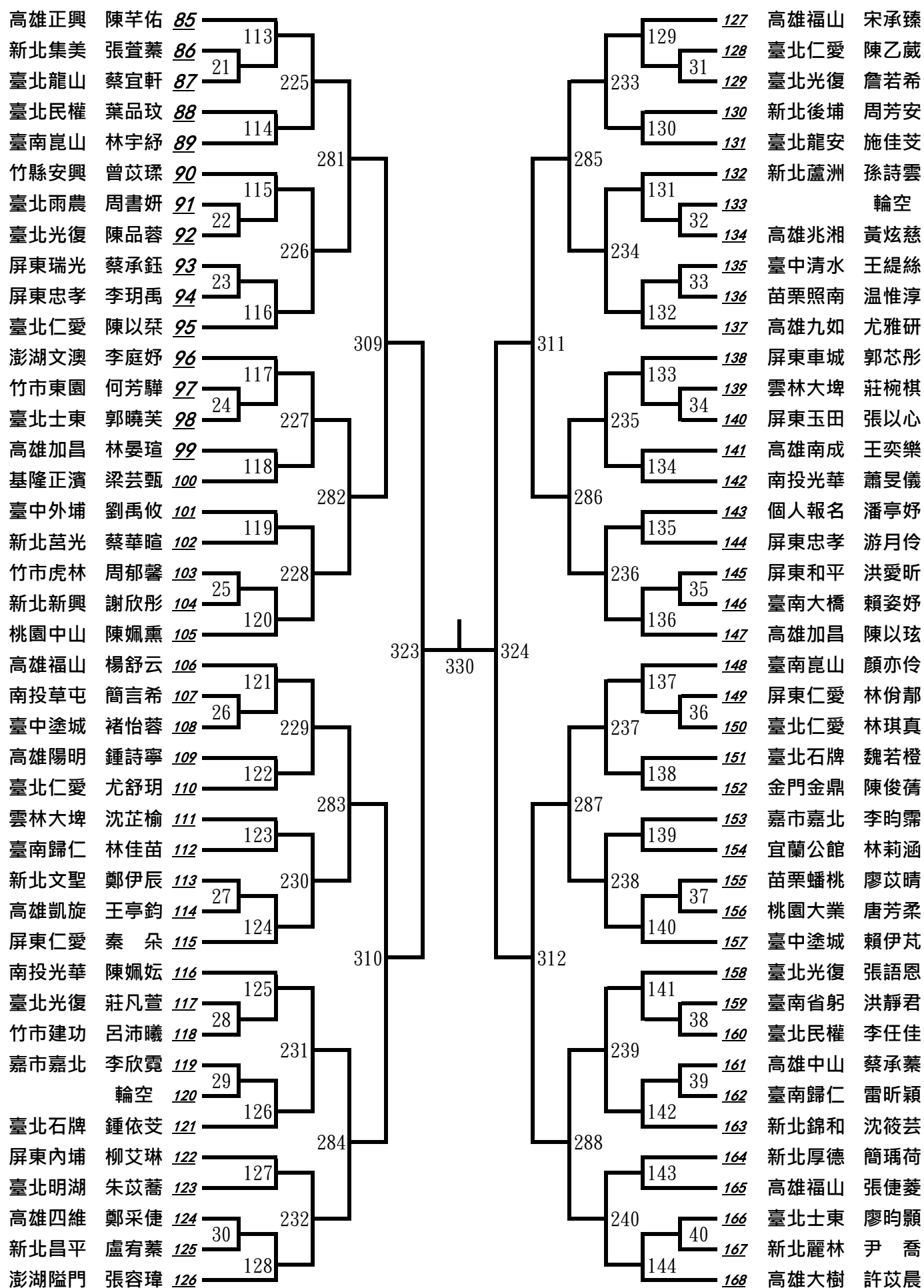

八、女生10歲組單打賽(三)

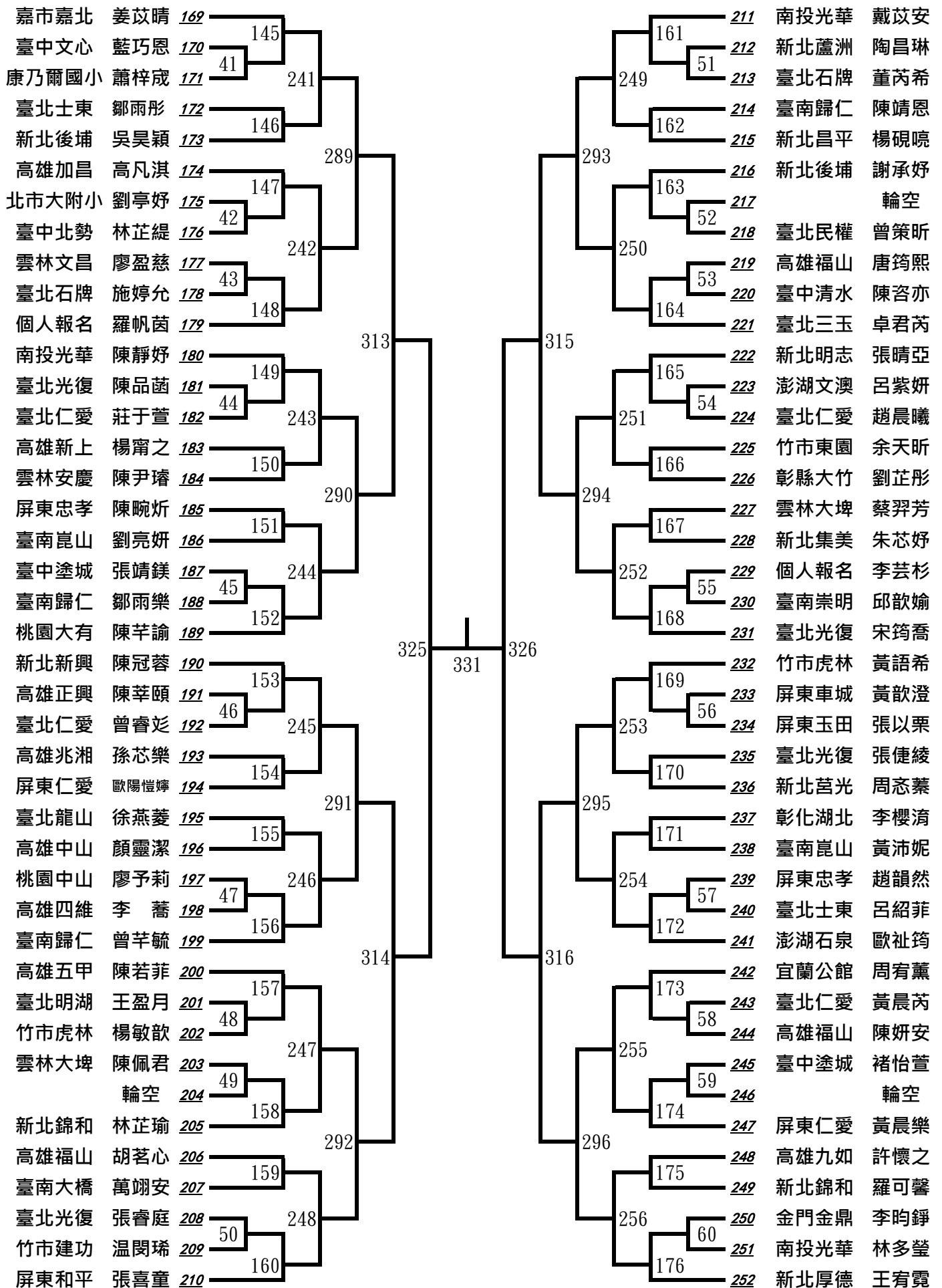

八、女生10歲組單打賽(四)

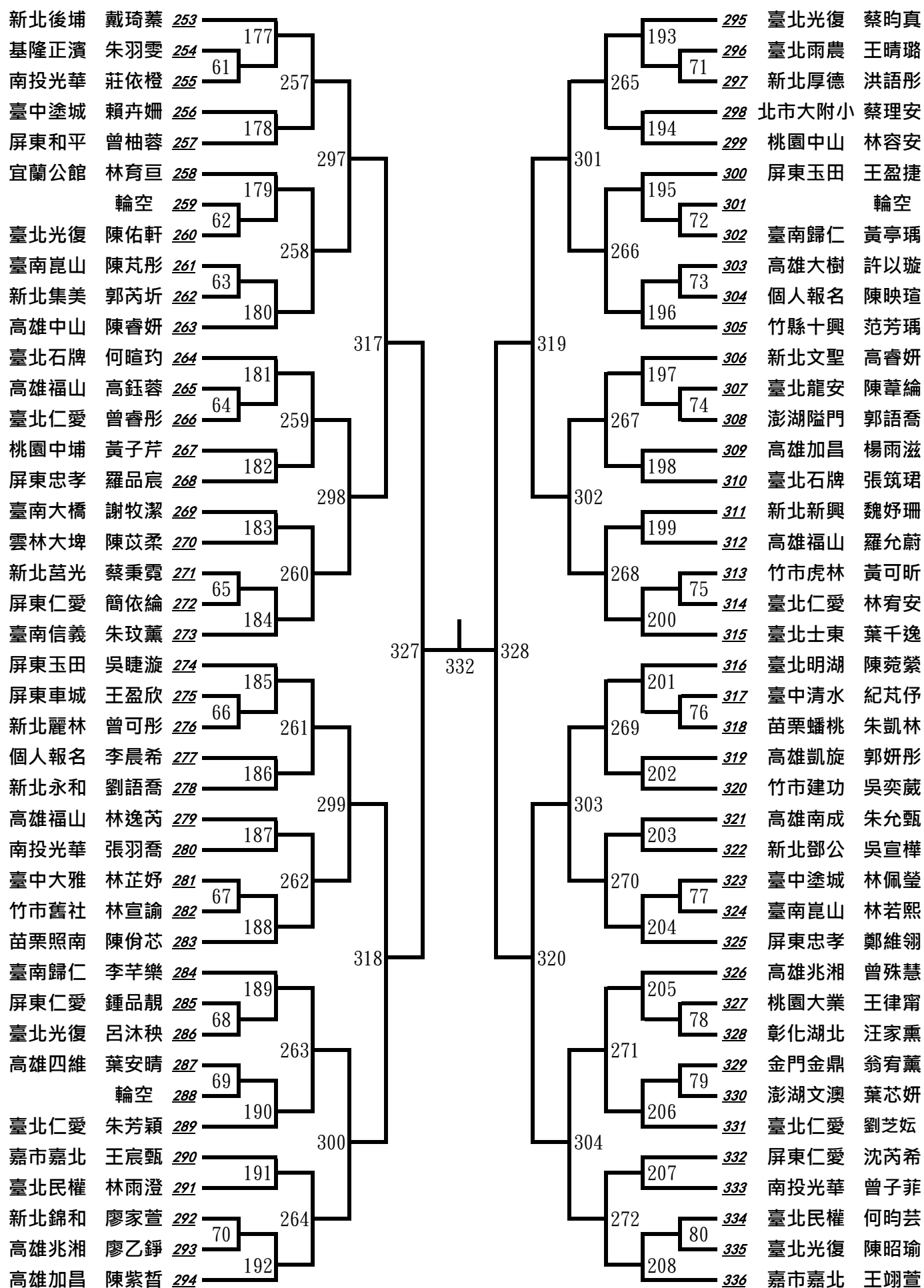

九、女生11歲組雙打賽

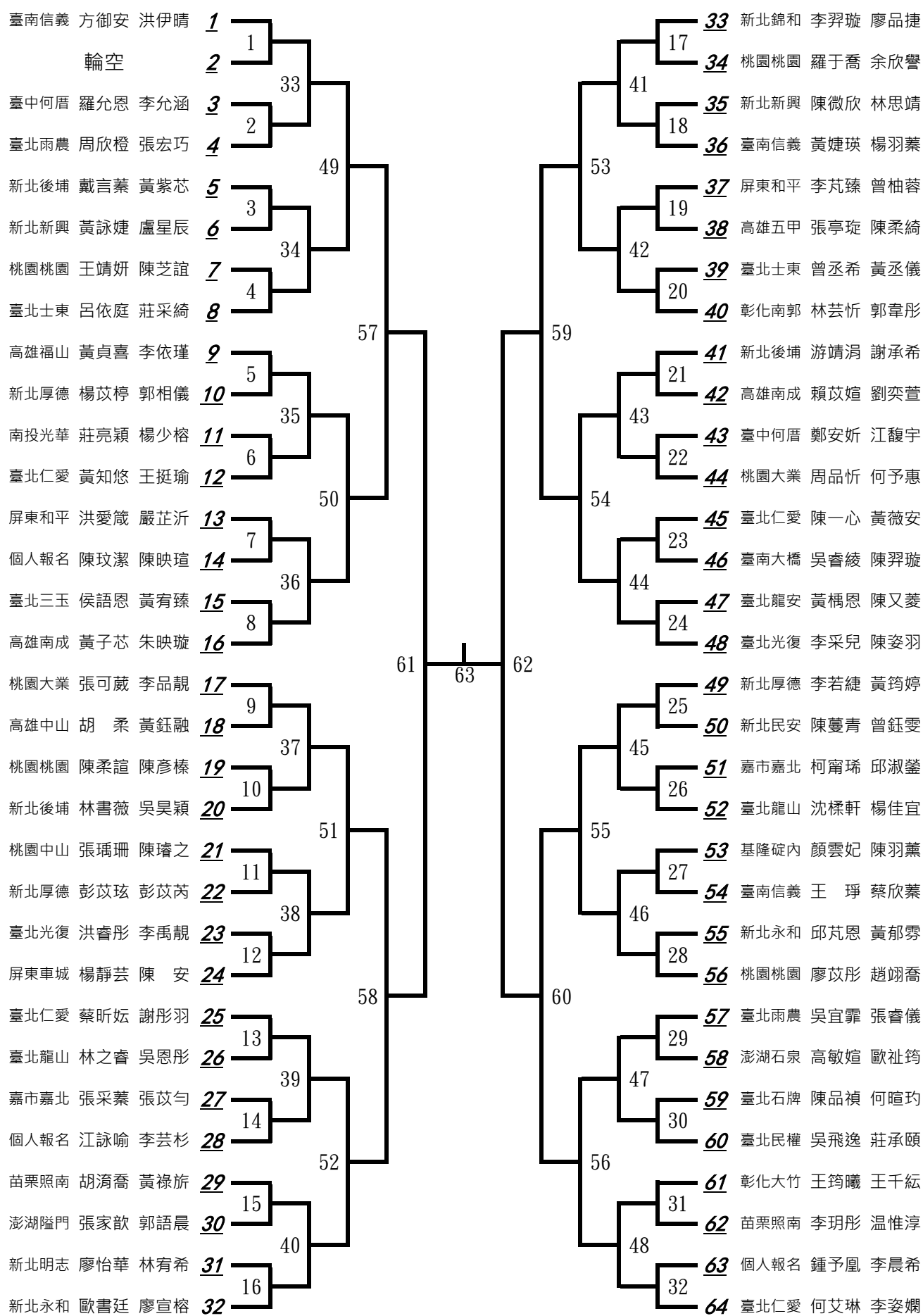

十、女生11歲組單打賽(一)

157 勝  159
 158 勝 

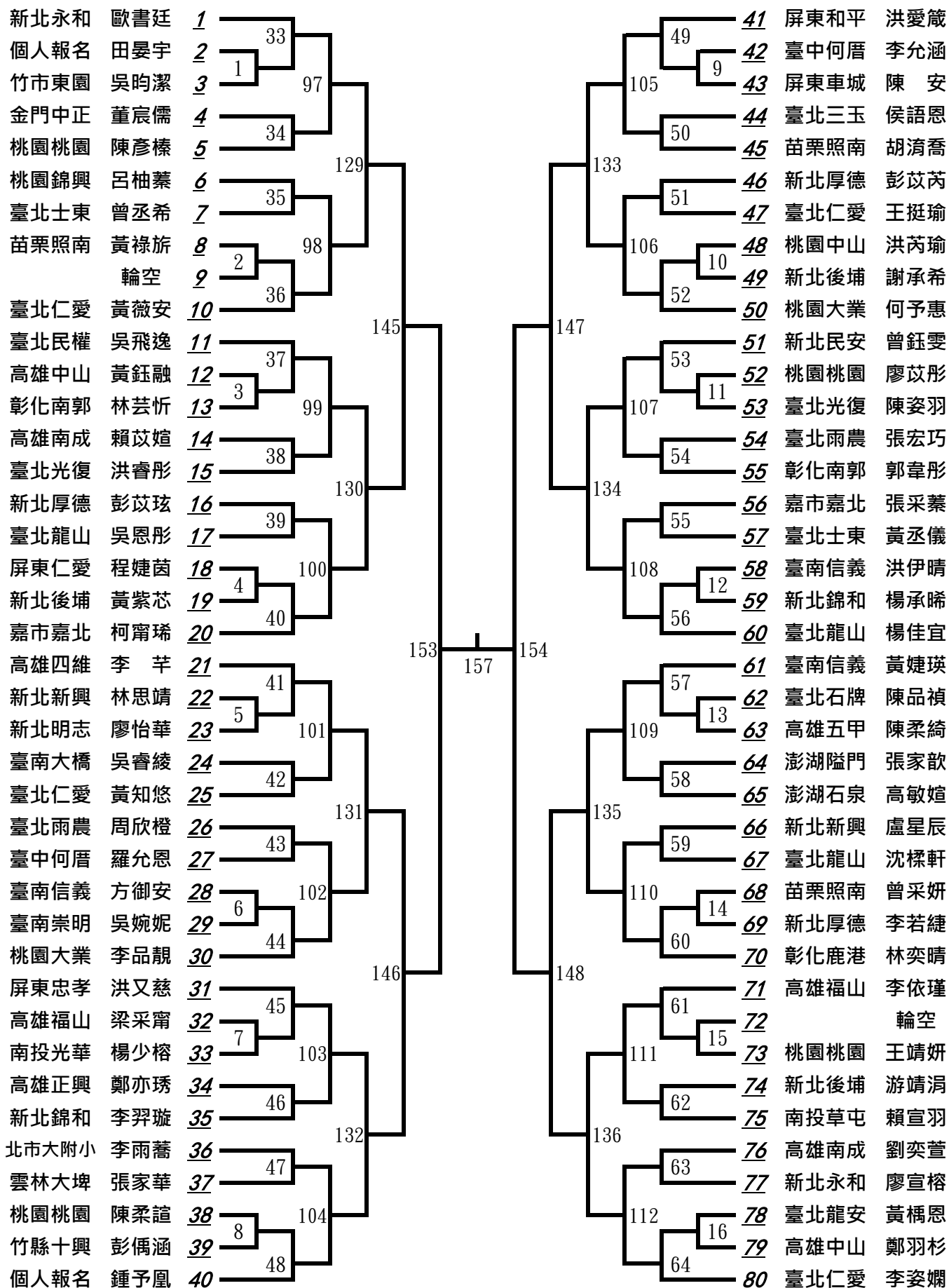

十、女生11歲組單打賽(二)

臺中北勢 桃園桃園 臺南信義 竹縣十興 新北永和 新北厚德 新北後埔 新北新興 苗栗照南 新北明志 高雄東光 竹市東園 彰化湖北 新北莒光 高雄中山 臺南大橋 桃園中山 高雄九如 臺北仁愛 屏東玉田 臺北三玉 屏東車城 臺南崇明 屏東僑勇 高雄南成 臺北龍山 個人報名 桃園大業 苗栗照南 臺北光復 臺中內新 屏東和平 桃園桃園 個人報名 臺北士東 高雄四維 臺北仁愛 嘉市嘉北 彰化大竹	黃鈺甯 <u>81</u> 余欣譽 <u>82</u> 王 瑋 <u>83</u> 陳喬櫻 <u>84</u> 邱芃恩 <u>85</u> 郭相儀 <u>86</u> 林書薇 <u>87</u> 黃詠婕 <u>88</u> 輪空 <u>89</u> 倪韻筑 <u>90</u> 林宥希 <u>91</u> 黃律媿 <u>92</u> 余天晴 <u>93</u> 李妤恩 <u>94</u> 翁子晴 <u>95</u> 胡 柔 <u>96</u> 陳羿璇 <u>97</u> 張瑀珊 <u>98</u> 劉力萁 <u>99</u> 謝彤羽 <u>100</u> 許芯瑜 <u>101</u> 黃宥臻 <u>102</u> 楊靜芸 <u>103</u> 周以璇 <u>104</u> 黃語翎 <u>105</u> 黃子芯 <u>106</u> 林之睿 <u>107</u> 陳玟潔 <u>108</u> 周品忻 <u>109</u> 涂譯勻 <u>110</u> 張紫縈 <u>111</u> 陳姿吟 <u>112</u> 嚴芷沂 <u>113</u> 趙翊喬 <u>114</u> 江詠喻 <u>115</u> 莊采綺 <u>116</u> 陳禹寧 <u>117</u> 蔡昕妘 <u>118</u> 邱淑瑩 <u>119</u> 王筠曦 <u>120</u>	65 17 113 66 137 67 114 18 68 149 69 115 70 138 71 116 20 72 155 73 117 74 139 75 118 22 76 150 77 119 78 140 79 120 24 80	121 122 123 124 125 126 127 128 129 130 131 132 133 134 135 136 137 138 139 140 141 142 143 144 145 146 147 148 149 150 151 152 153 154 155 156 157 158 159 160	個人報名 臺南信義 高雄福山 高雄南成 新北厚德 臺北龍安 臺北仁愛 臺北民權 新北新興 新北民安 臺北光復 屏東和平 臺北龍山 金門中正 苗栗照南 基隆碇內 桃園桃園 臺中何厝 個人報名 新北永和 彰化南郭 嘉市嘉北 臺北雨農 臺南歸仁 桃園中山 桃園大業 臺北士東 新北後埔 南投光華 新北錦和 臺北光復 新北厚德 澎湖隘門 高雄五甲 花蓮佳民 臺北龍山 個人報名 竹縣六家 臺北仁愛	李欣娣 蔡欣蓁 黃貞喜 朱映璇 黃筠婷 陳又菱 陳一心 莊承頤 陳微欣 陳蔓青 李禹靚 李芃臻 王翊苓 吳羽潔 李玥彤 顏雲妃 羅于喬 鄭安妍 陳宇葳 黃郁霽 張帷淳 張苡勻 吳宜霏 許宸鈴 陳璿之 張可葳 呂依庭 戴言蓁 莊亮穎 廖品捷 李采兒 輪空 楊苡婷 郭語晨 張亭璇 吳可欣 林士欣 陳泱甯 黃玟馨 何艾琳
--	--	---	--	--	---

十一、女生12歲組雙打賽

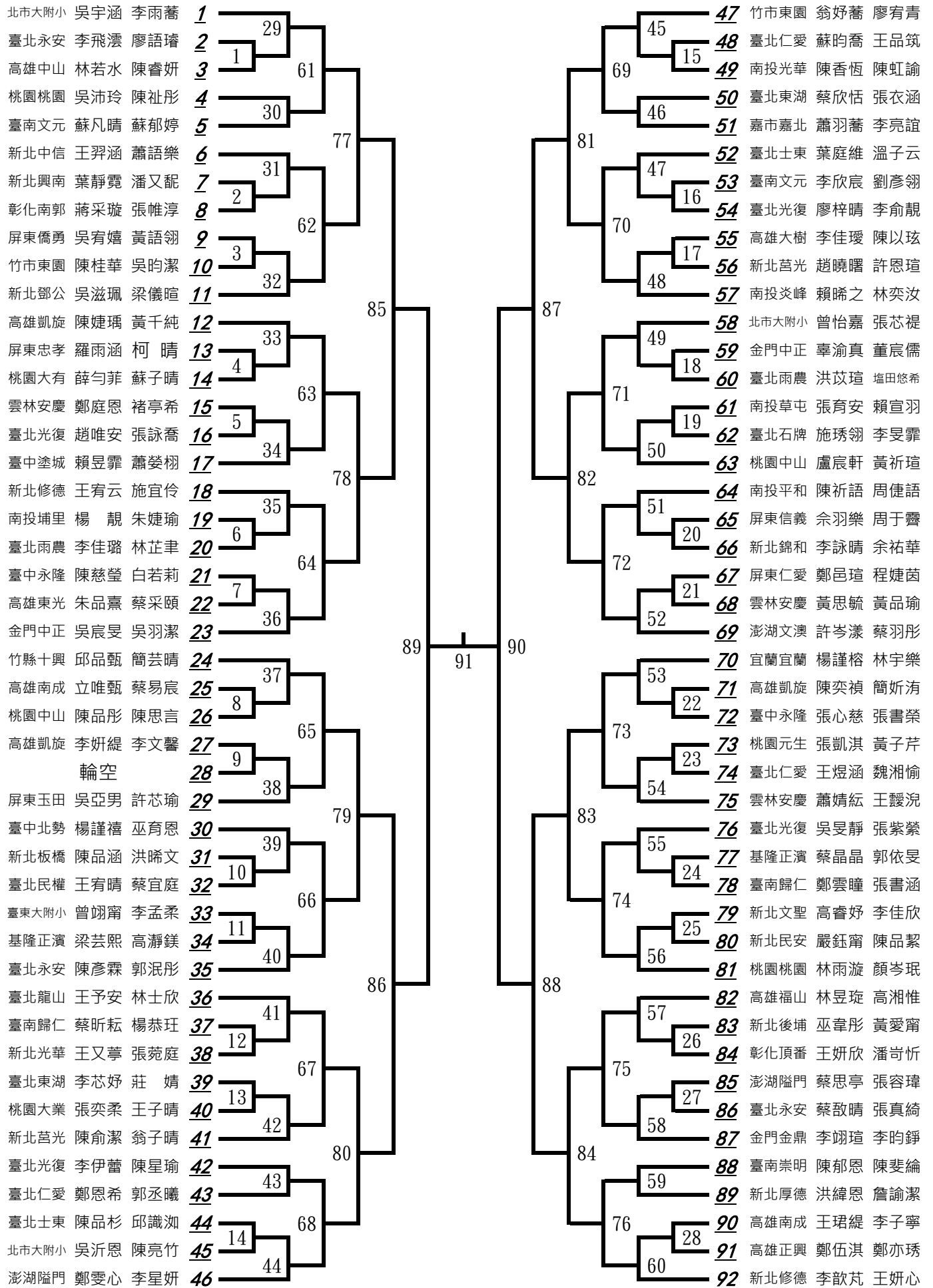

十二、女生12歲組單打賽(一)

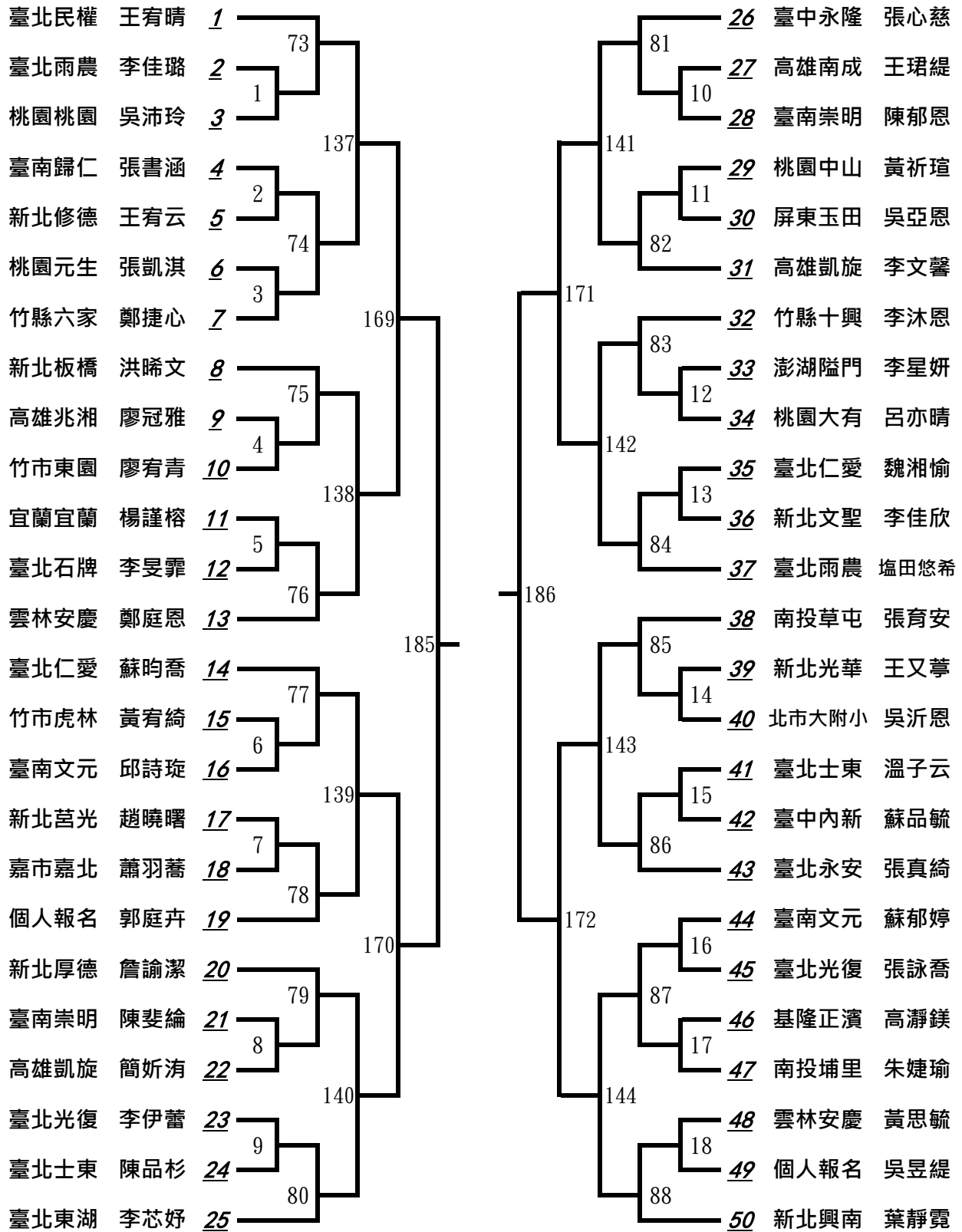
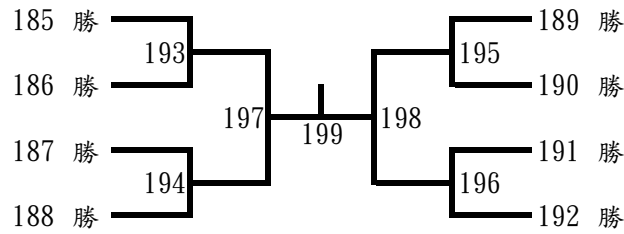

十二、女生12歲組單打賽(二)

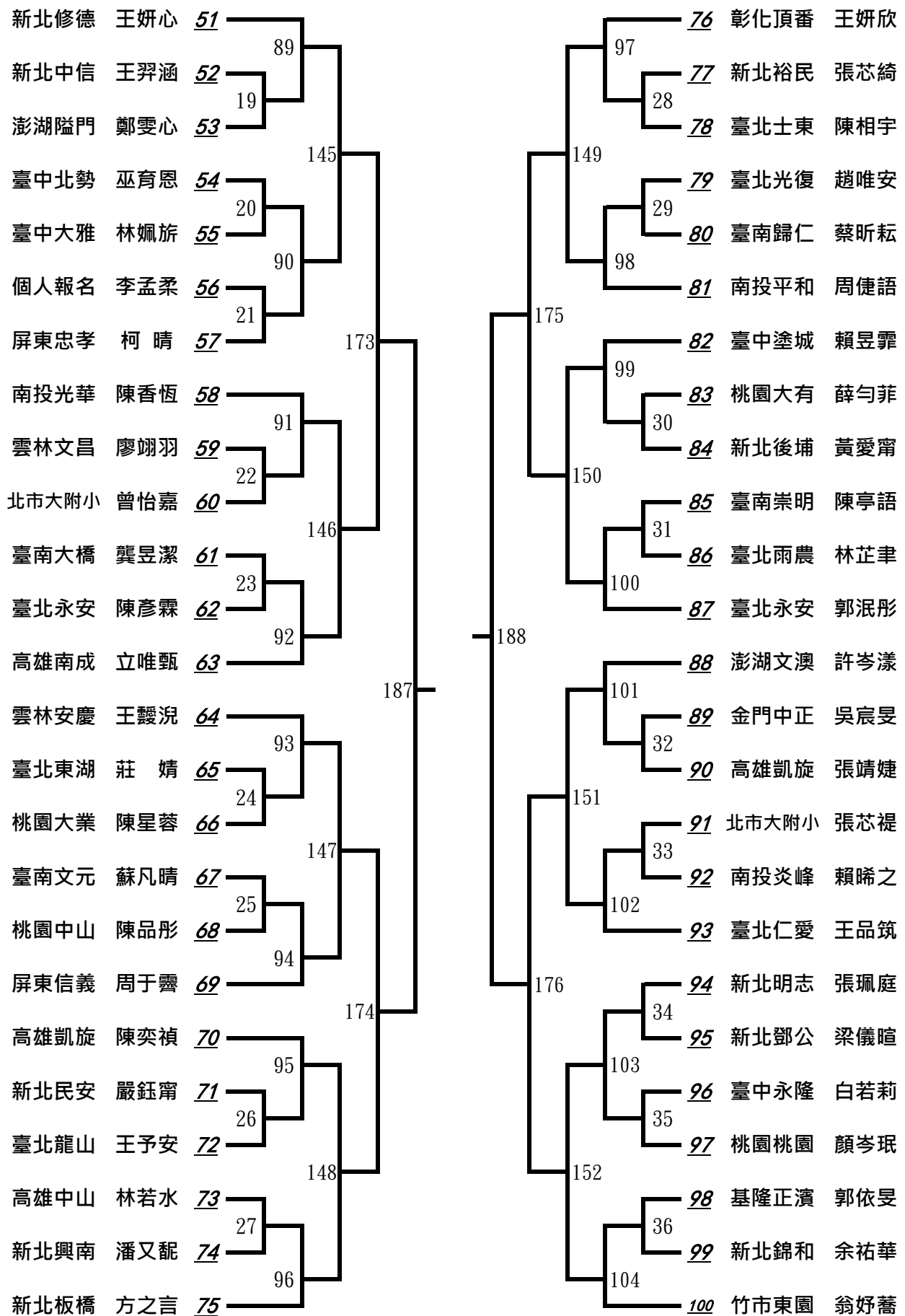

十二、女生12歲組單打賽(三)

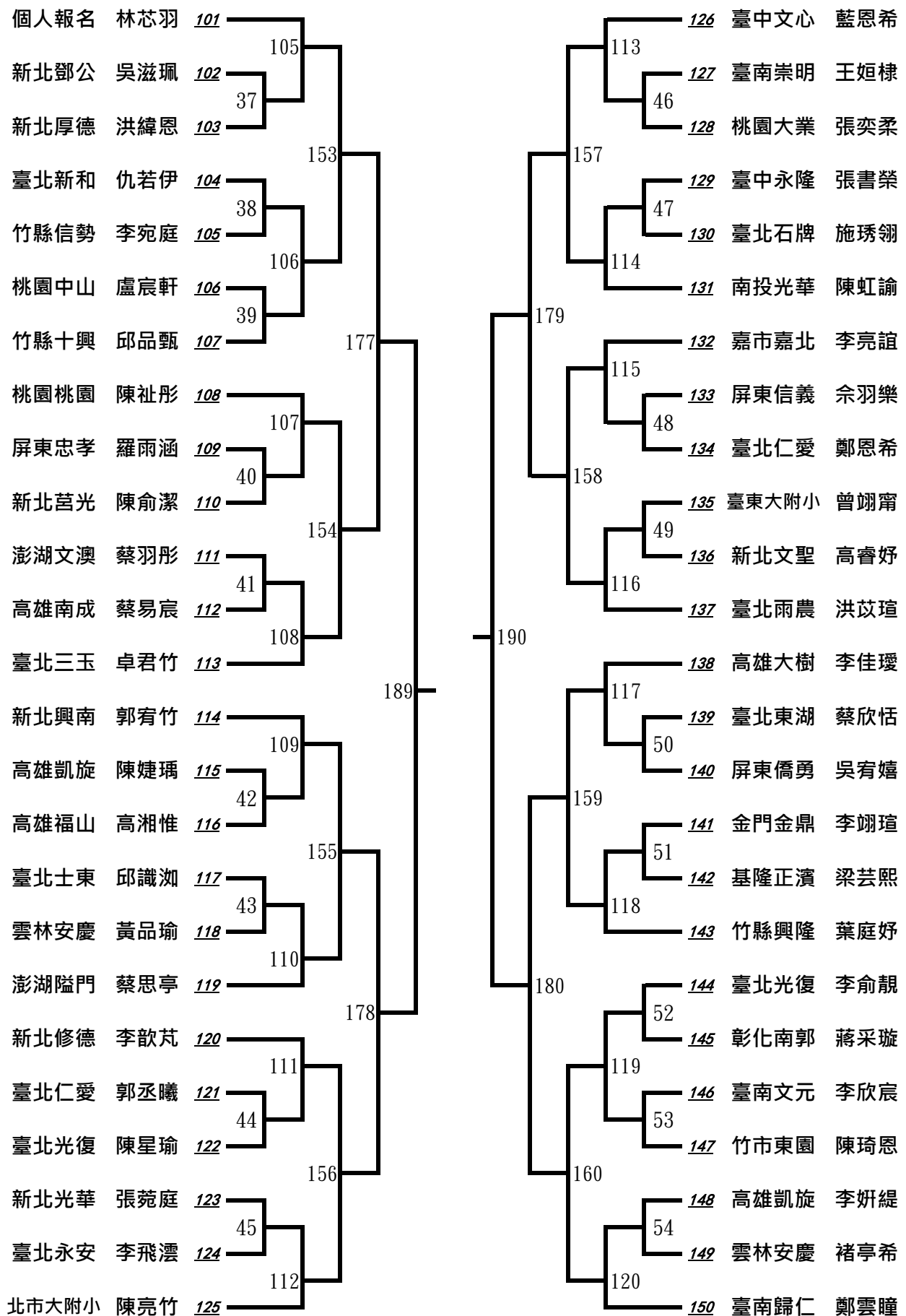

十二、女生12歲組單打賽(四)

